

Montageanleitung

Art.Nr.:33 2020 0064
Clevermoto®
Spielkombination
„Aristoteles“
Version: 13.07.2015



Diese Montageanleitung
richtet sich an Fachpersonal
aus dem Bereich
Spielplatzbau



S.H. Spessart Holzgeräte GmbH
Spessartstraße 8
97892 Kreuzwertheim
Telefon: (0 93 42) 96 49-0,
Fax: (0 93 42) 96 49-10
verkauf@spessart-holz.de
www.spessart-holz.de

**Technische Daten:**

Gerätehöhe / Podesthöhe:	2,07 m / 0,50 m
Gerätemaß (LxBxH):	3,91 x 2,45 x 2,07 m
Mindestraum (LxBxH):	6,92 x 5,38 x 2,20 m
Größtes Teil (L):	Turm, L 2,07 m
Schwerstes Teil / Gewicht:	Turm ca. 130 kg
Lieferart:	teilmontiert
Ersatzteile:	verfügbar
Freie Fallhöhe:	50 cm
Fallschutz / Untergrund:	Rasen empfohlen
Geländeprofil	ebenes Gelände
Fundamente:	8 x F1 / 4 x F2 / 1 x F6 (siehe Fundamentplan)
Montage ohne Fundamentarbeiten:	2 Personen x 5,0 Std
Montagehilfsmittel:	evtl. Hebewerkzeug
Hinweis auf Werkzeuge:	Ratschensatz / Torx 30 / Torx 25 / Innensechskant Größe 5
Altersklasse	1 - 6 Jahre
Zielgruppe:	öffentliche Spielplätze, Kinderkrippen, Kindertagesstätten

Inhalt:

Wichtige Informationen	Seite 3
Lieferliste	Seite 4
Montagevorbereitung	Seite 5
Montage	Seite 5
Fundamentplan	Seite 6
Grundriss	Seite 7
Seitenansicht	Seite 8
Montagezeichnung Pfostenschuhe	Seite 9
Übersicht Anbauteile	Seite 10
Montagezeichnungen Rutschbrett	Seite 11 - 14
Montage Gummiband mit Startpfosten	Seite 15
Montage Balancierbrett	Seite 16

Wichtige Informationen

Mit der Montage sollte Fachpersonal beauftragt werden. Vor Beginn der Arbeiten muss das Aufbaupersonal diese Anleitung vollständig durchlesen, sich mit dem Arbeitsablauf vertraut machen und die nötigen Werkzeuge bereitlegen.

Das Spielgerät darf erst benutzt werden, wenn alle Arbeiten vollständig ausgeführt wurden, Werkzeuge und sonstige Hilfsmittel entfernt wurden und die nötige Wartezeit zum Aushärten der Fundamente verstrichen ist.

Unvollständig montierte Spielgeräte (auch während Reparatur- und Wartungsarbeiten) dürfen nicht benutzt werden und müssen wirksam gegen unbefugte Benutzung gesichert werden.

Lieferumfang:

Lfd. Nr.	Anzahl	Artikelnummer	Bezeichnung
1	1 Stück	33 4600 0502	Verandaturm mit Pultdach
2	1 Stück	42 3042 0013	Brüstung mit Steuerrad bereits montiert!
3	1 Stück	42 3042 0003	Brüstung mit Drehscheibe bereits montiert!
4	1 Stück	42 3114 0003	Gummiband 95 mit Startpfosten und Handläufen
5	1 Stück	40 3304 0003	Handlauf VA 57 bereits montiert!
6	1 Stück	42 3100 0001	Treppe PH 50
7	1 Stück	42 3107 0003	Balancierbrett PH 50
8	1 Stück	42 3350 0001	Rutschbrett PH 50
9	1 Karton	Kleinteile	Schraubensätze
10	1 Stück		Wartungsanleitung
11	1 Stück		Montageanleitung
12	8 Stück		Pfostenfüße

© Spessart Holzgeräte

Diese Montageanleitung ist nur für unsere Kunden und deren Beauftragte bestimmt. Jede Art der Vervielfältigung, Bearbeitung, Verbreitung und Verwertung bedürfen der schriftlichen Zustimmung der S.H. Spessart Holzgeräte GmbH.

Montagevorbereitung

1. Fachpersonal / Montagepersonal bereitstellen: 2 Personen mit Werkzeugsatz
2. Standort festlegen: Abstandflächen zu anderen Spielgeräten und Fallbereich nach mitgelieferten Gerätegrundriss beachten.
3. Fundamente gemäß Fundamentplan abstecken. Winkel zueinander und Abstand kontrollieren.
4. Fundamente ausheben und Erdaushub abseits lagern.
5. In Fundamente 20 cm Kiesschicht einbringen. Auf Höhe Unterkante Betonfundament gemäß Fundamentplan ausrichten.
6. Pfostenfüße einschrauben.
7. Türme und Podeste, sowie alle Anbauteile bereitstellen.

Aufbau

1. Türme und Podeste in die Fundamente einstellen, Einbauhöhe anhand der Einbaumarkierung an den Pfosten prüfen (siehe Fundamentplan). Die Türme und Podeste mit Wasserwaage auf Senkrechte prüfen.
2. Brücken-Handläufe mittels der mitgelieferten Schraubensätze nach Grundriss montieren. Bitte beachten Sie die jeweiligen Montageskizzen.
3. Mit den Aufgängen und Anbaugeräten wie in Schritt 1 beschrieben verfahren, jeweilige Ausführung im Fundamentplan beachten.
5. Anbaugeräte an die vorgesehene Position mittels mitgelieferten Schraubensätze nach Grundriss montieren.
6. Vor dem Betonieren müssen alle starren Verbindungsteile (wie z. B. Brückenhandläufe) und alle Anbaugeräte fest mit den Türmen und Podesten verschraubt sein. Die Gesamtkonstruktion ist nochmals auf richtige Einbauhöhe zu prüfen. Alle Podeste sind nach Wasserwaage auszurichten.
7. Mit Beton laut Fundamentbeschreibung ausgießen und feststampfen, Oberkante des Betons nach DIN EN 1176 runden.
8. Nach Abbinden des Betons (ca. 2 Tage) die Fundamentgruben auffüllen und der Spielebene angleichen. Auffüllhöhe laut Markierung an den Pfostenschuhen prüfen.
9. Alle Schraubverbindungen überprüfen und nachziehen.

Bei Spielplatzgeräten müssen Schraubverbindungen in regelmäßigen Abständen kontrolliert und erforderlichenfalls nachgezogen werden. Das Spielgerät muss regelmäßig auf Abnutzung und Schäden überprüft werden, da sonst die Sicherheit beim Spielen nicht mehr gewährleistet ist. Weitere Informationen entnehmen Sie bitte der beiliegenden Wartungsanleitung.

Bei Fragen oder Problemen wenden Sie sich an uns unter Tel.Nr.: 09342/9649-0.

Fundament-Plan

F6

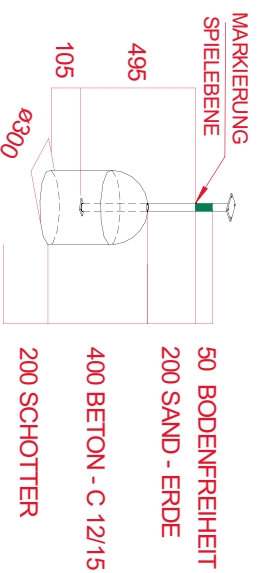

F1

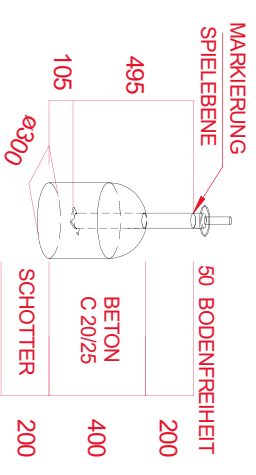

F2

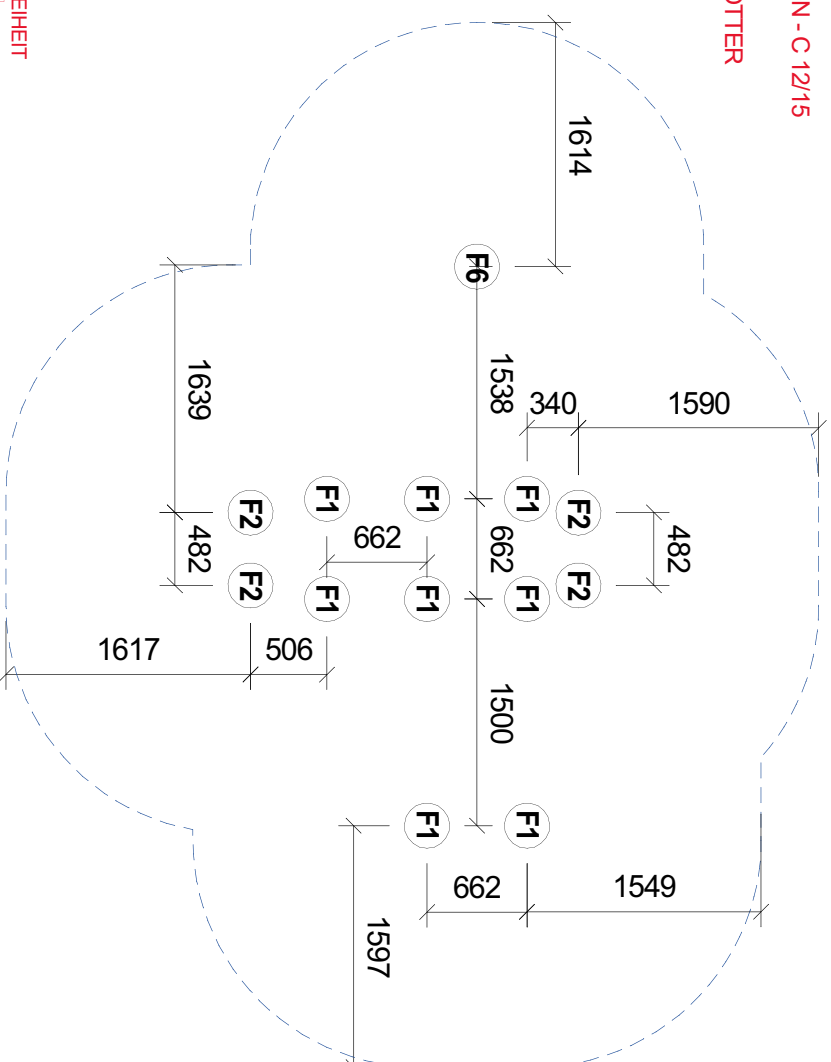
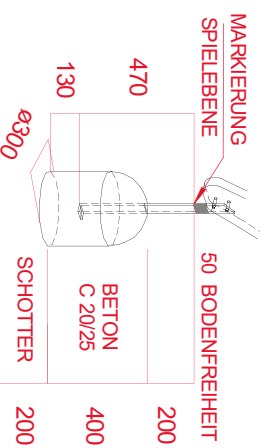

S.H. Spessart Holzgeräte GmbH
97892 Kreuzwertheim
Telefon: (0 93 42) 96 49-0
Fax: (0 93 42) 96 49-10
verkauf@spessart-holz.de

Art.Nr. 33 2020 0064
Aristoteles
Technische Änderungen vorbehalten
© Spessartholz

Fassung : 13.07.2015
gez.: Markert
Alle Angaben in mm
Maßstab : 1 = 50
Blatt 3

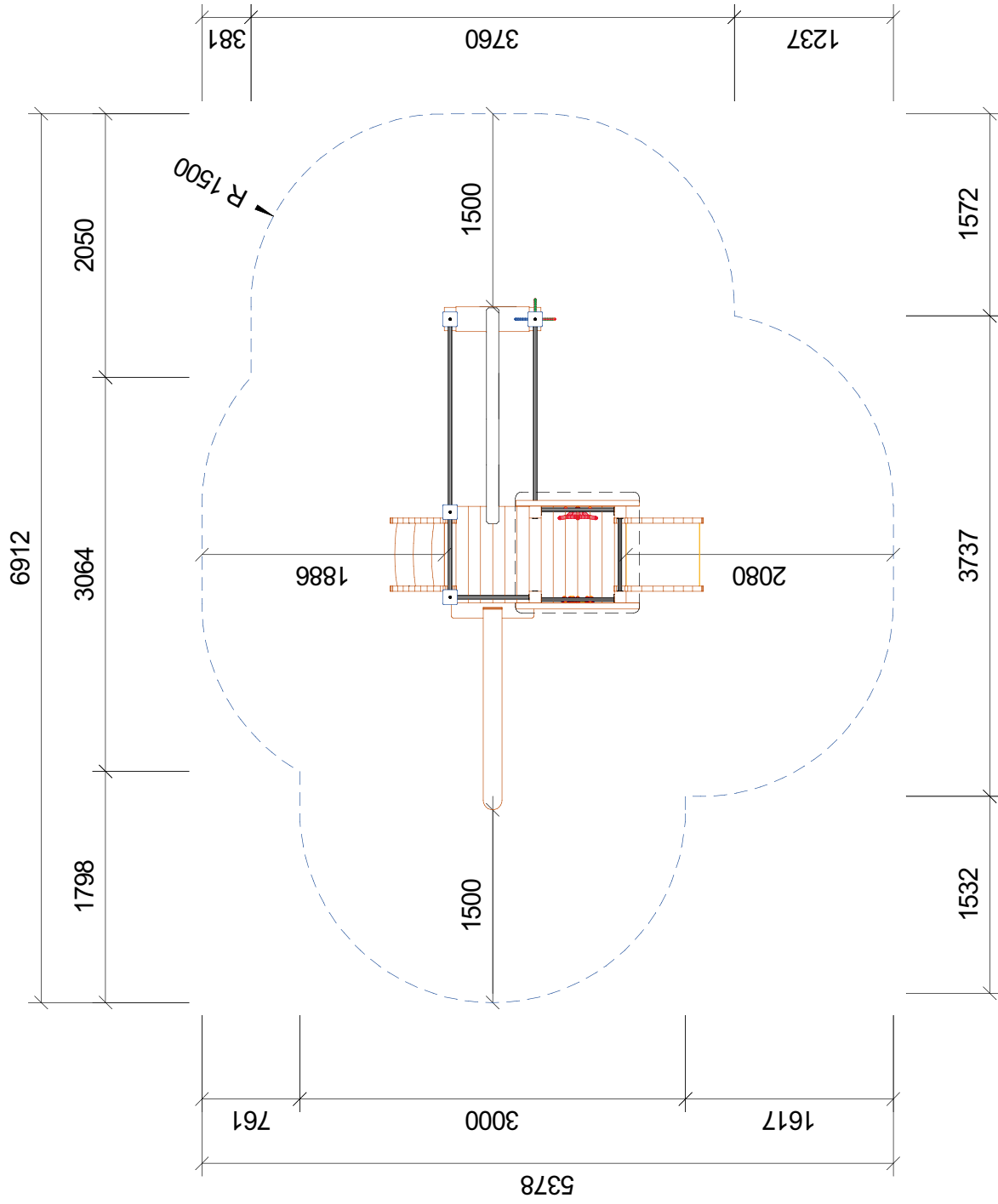

S.H. Spessart Holzgeräte GmbH
97892 Kreuzwertheim
Telefon: (0 93 42) 96 49-0
Fax: (0 93 42) 96 49-10
verkauf@spessart-holz.de

Art.Nr. 33 2020 0064
Aristoteles
Technische Änderungen vorbehalten
© Spessartholz

Fassung : 01.10.2013
gez. : Markert
Alle Angaben in mm
Maßstab : 1 = 50
Blatt1

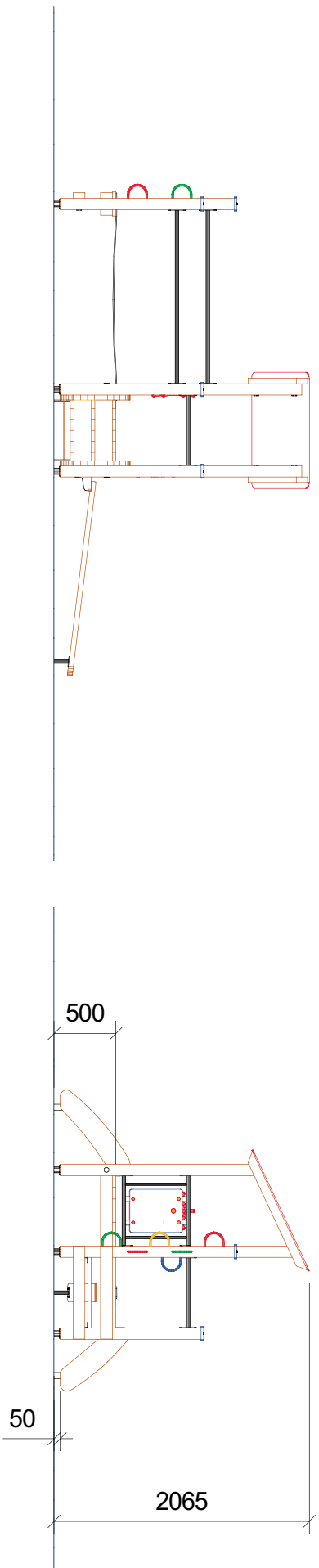

S.H. Spessart Holzgeräte GmbH
 97892 Kreuzwertheim
 Telefon: (0 93 42) 96 49-0
 Fax: (0 93 42) 96 49-10
 vorkauf@spessart-holz.de

Art.Nr. 33 2020 0064
 Anstoteles
 Technische Änderungen vorbehalten
 © Spessartholz

Fassung : 13.07.2015
 gez. : Markert
 Alle Angaben in mm
 Maßstab : 1 = 50
 R14H7

Montageanleitung Podeste

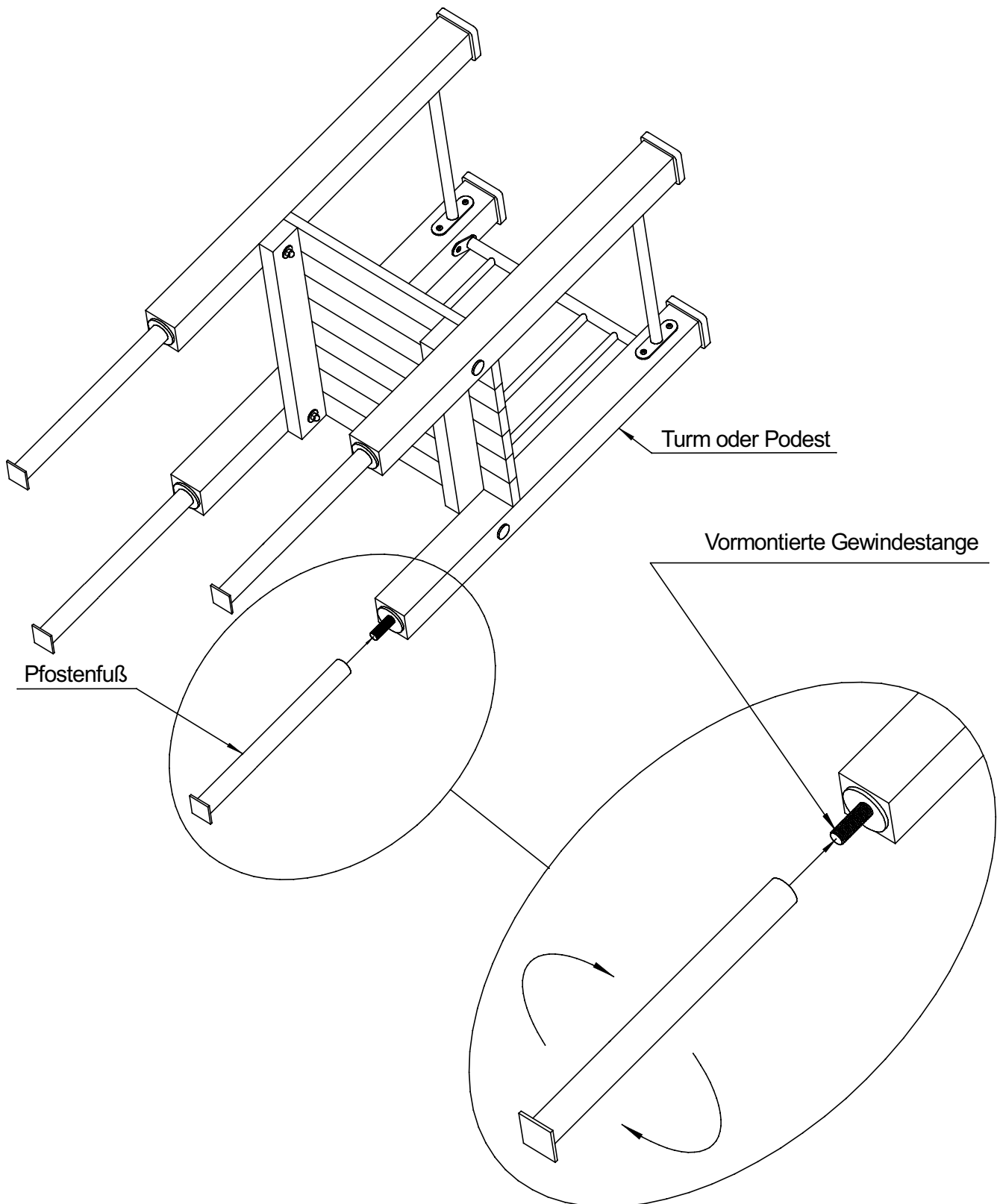

ANBAUGERÄTE

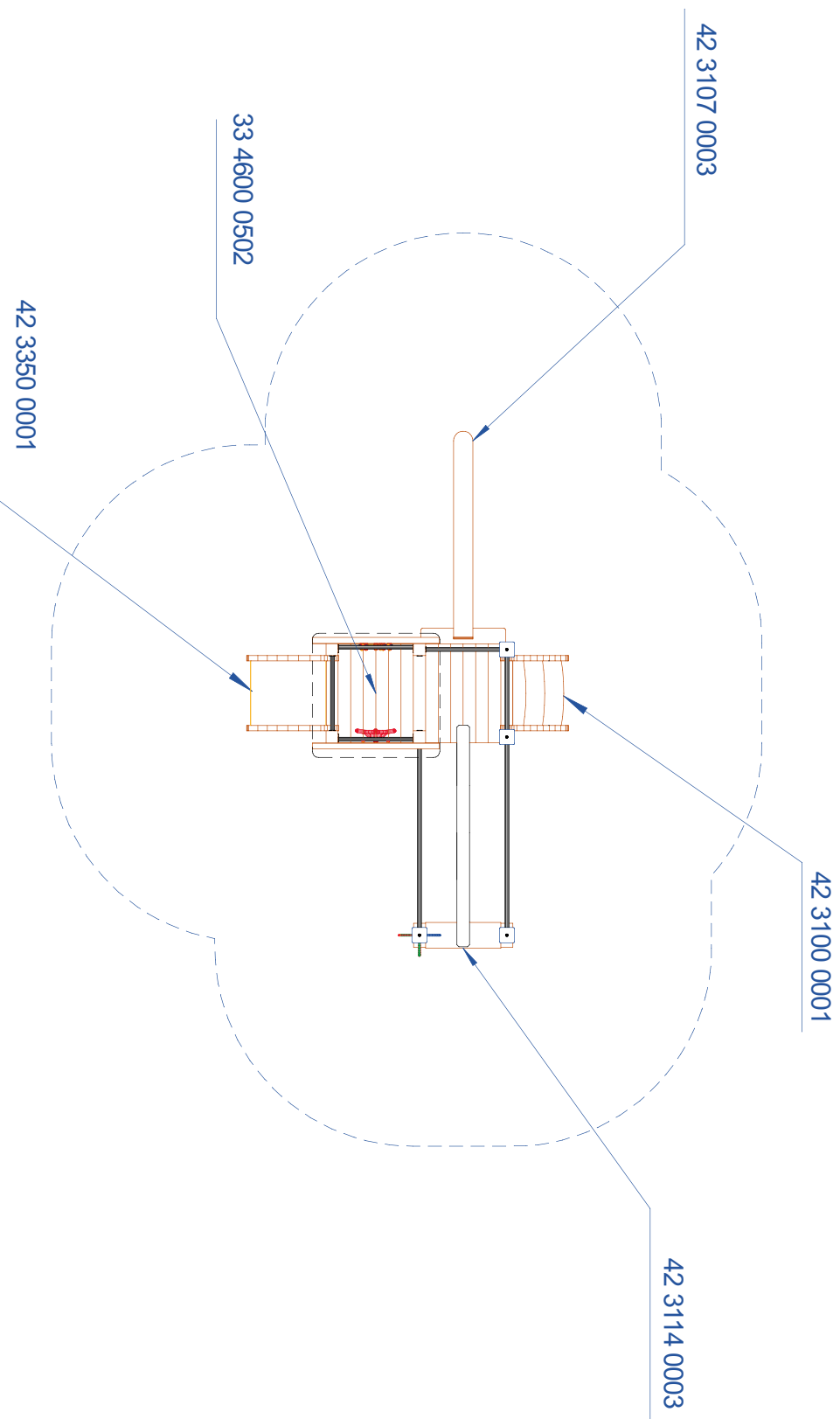

S.H. Spessart Holzgeräte GmbH
97892 Kreuzwertheim
Telefon: (0 93 42) 96 49-0
Fax: (0 93 42) 96 49-10
verkauf@spessart-holz.de

Art.Nr.: 33 2020 0064
Aristoteles
Technische Änderungen vorbehalten
© Spessartholz

Fassung : 01.10.2013
gez. : Markert
Alle Angaben in mm
Maßstab : 1 = 50
Blatt2

Montageanleitung für Rutschbrett

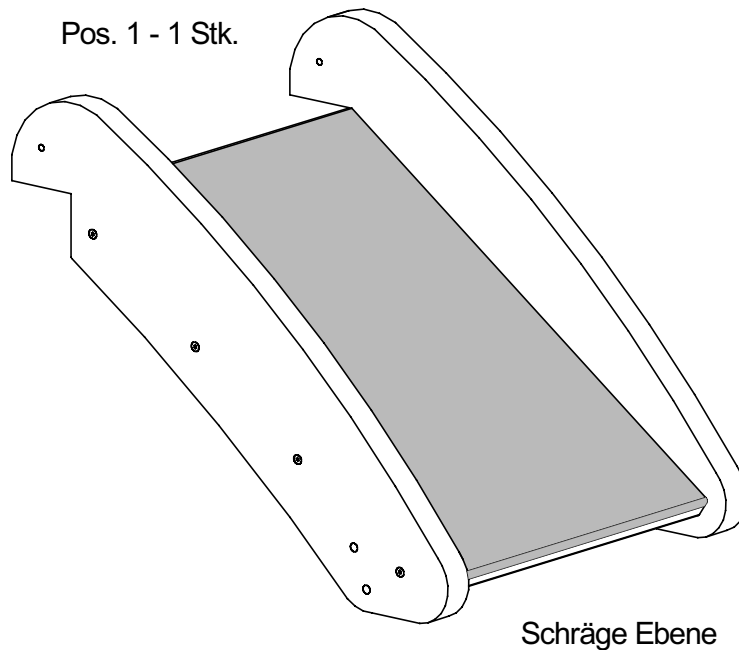

Benötigte Werkzeuge (nicht im Lieferumfang enthalten):
Akkuschrauber mit Innensechskant - Bit 5mm
Ratsche mit Stecknuss 17 mm

Pos. 2 - 2 Stk.

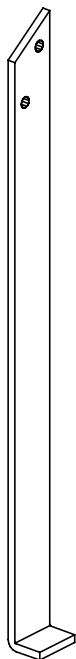

Betonanker für
Schräge Ebene

Pos. 3 - 2 Stk.

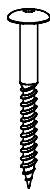

Sicherheitsschraube
8 x 80 mm

Pos. 4 - 4 Stk.

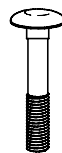

Schloßschraube
10 x 60 mm

Pos. 5 - 4 Stk.



Unterlegscheibe
Vierkantloch für M10

Pos. 6 - 4 Stk.



Unterlegscheibe
Rundloch für M10

Pos. 7 - 4 Stk.



Hutmutter
M 10

Montageanleitung für Rutschbrett

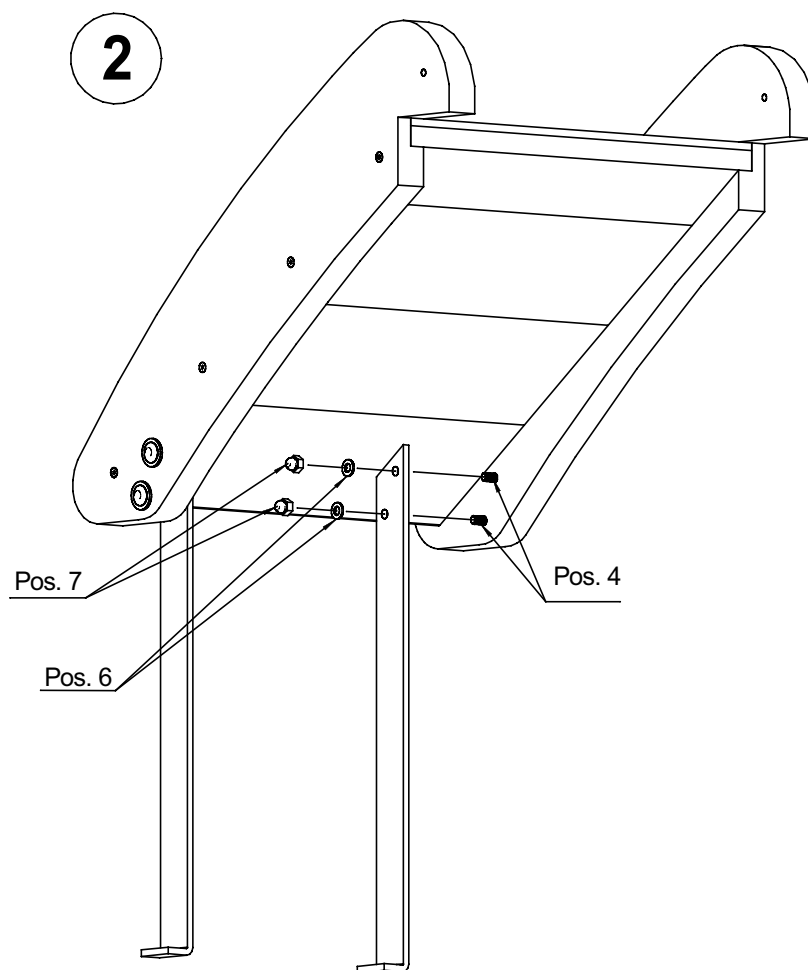
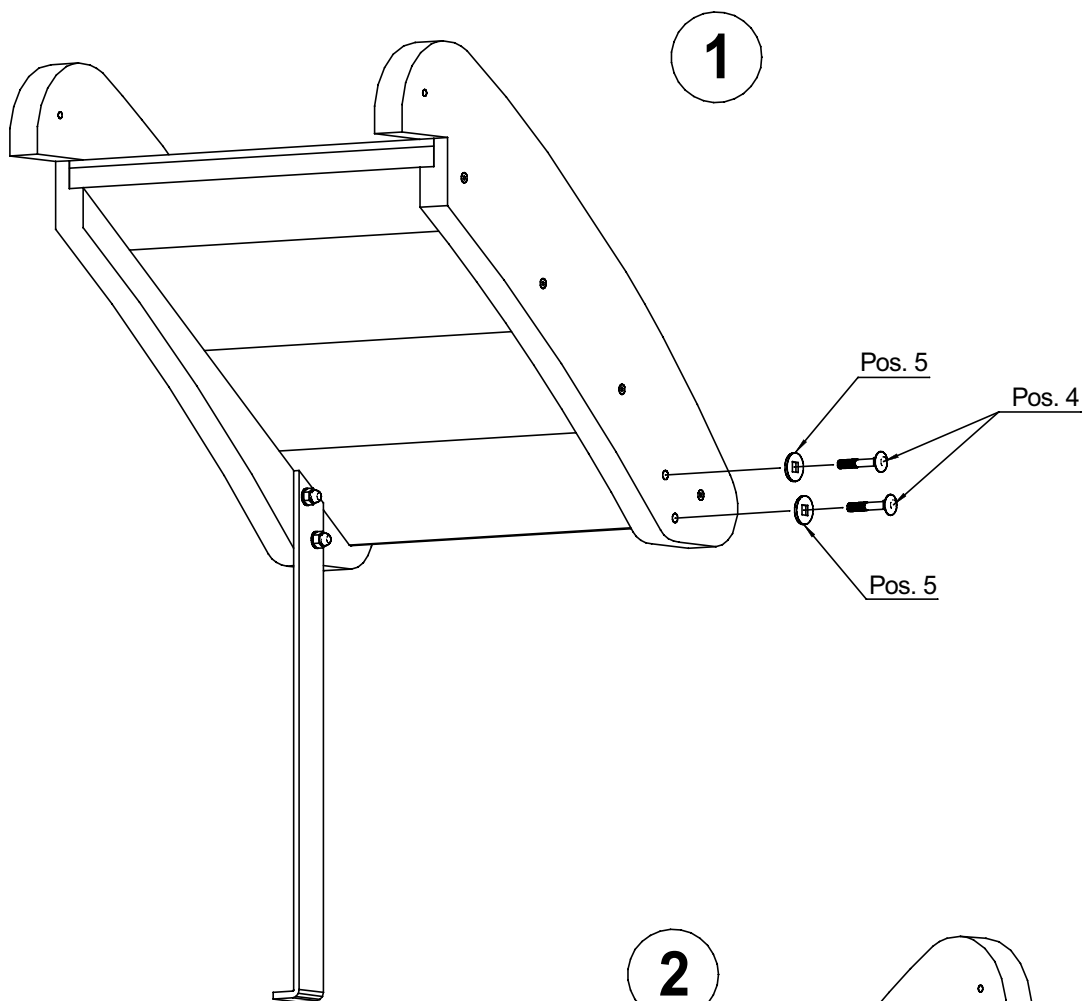

Montageanleitung für Rutschbrett

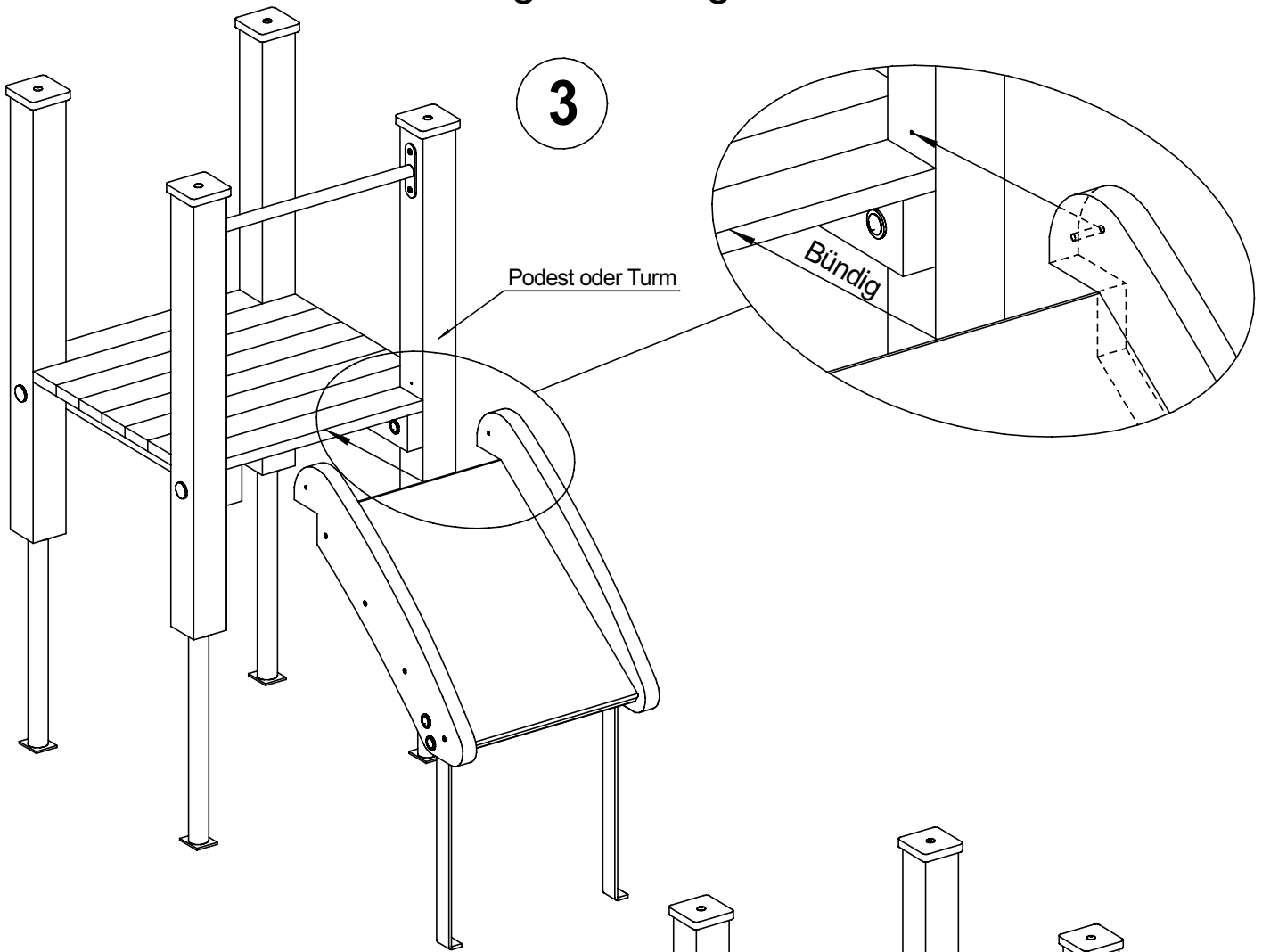

4

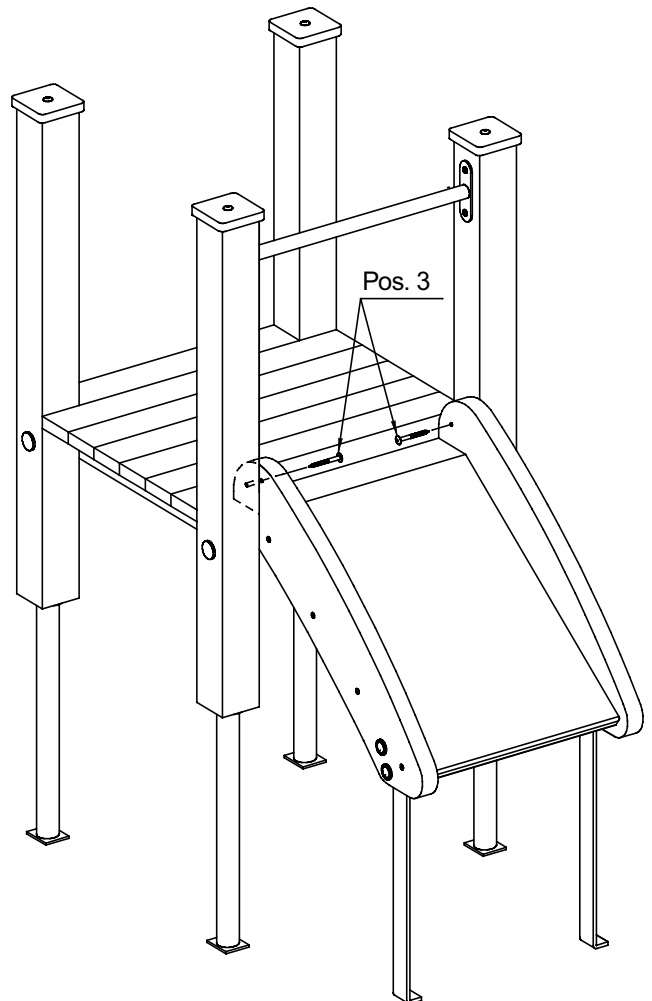

Montageanleitung für Rutschbrett

5

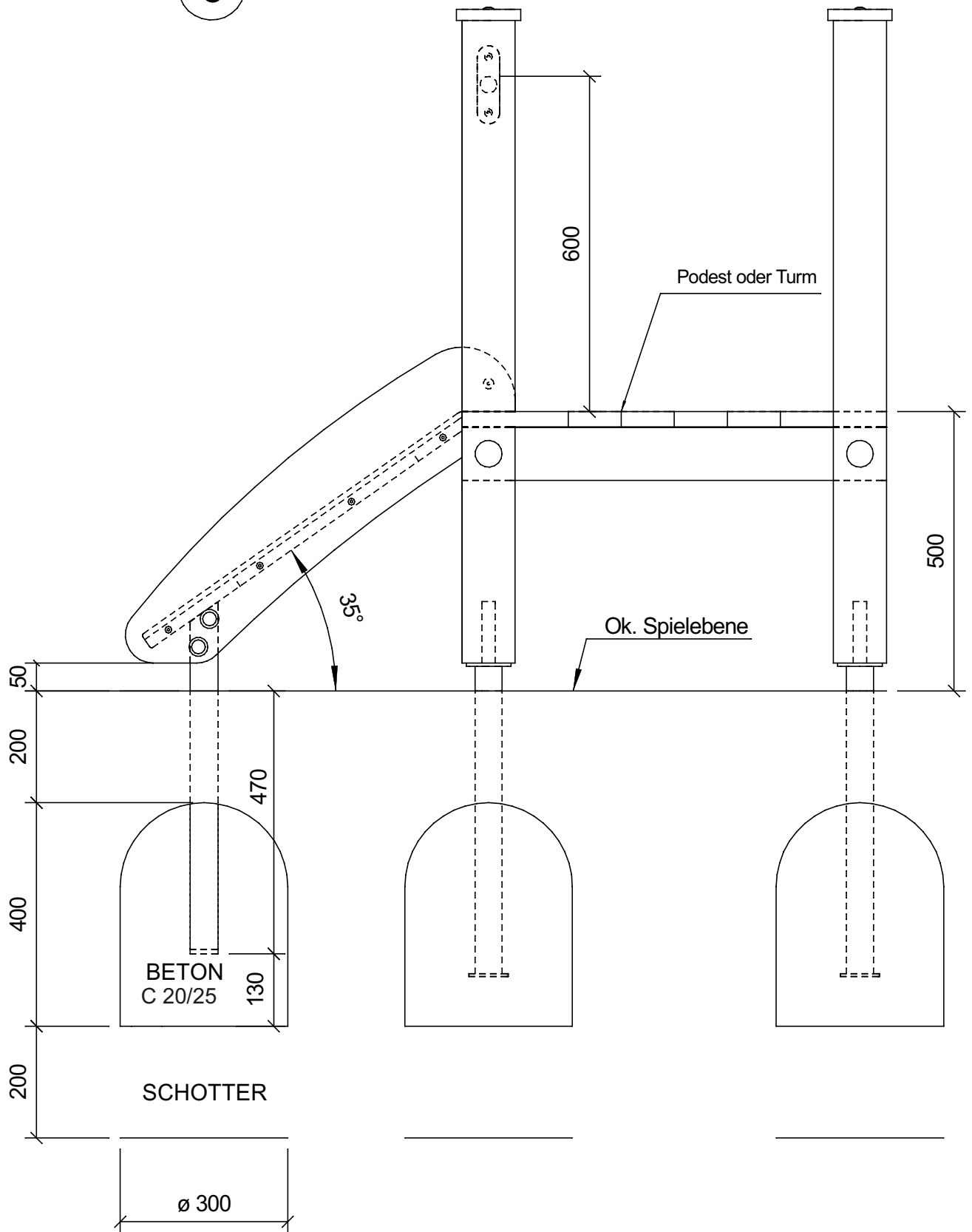

Montageanleitung für Gummiband 95 mit Startpfosten

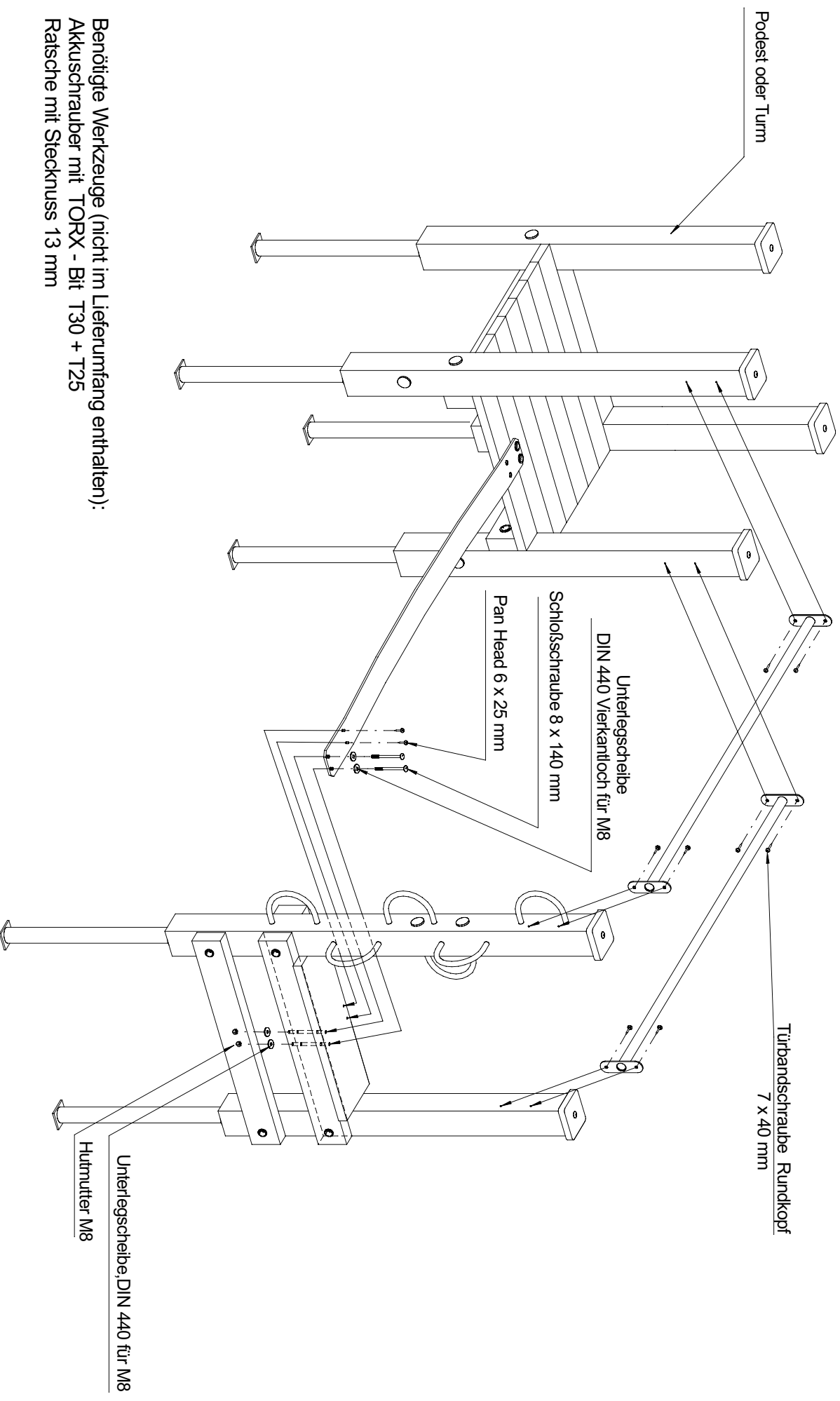

Montageanleitung für Balancierbrett PH.50

Benötigte Werkzeuge (nicht im Lieferumfang enthalten):
Akkuschrauber mit TORX - Bit T25
Ratsche mit Stecknuss 13 mm

1

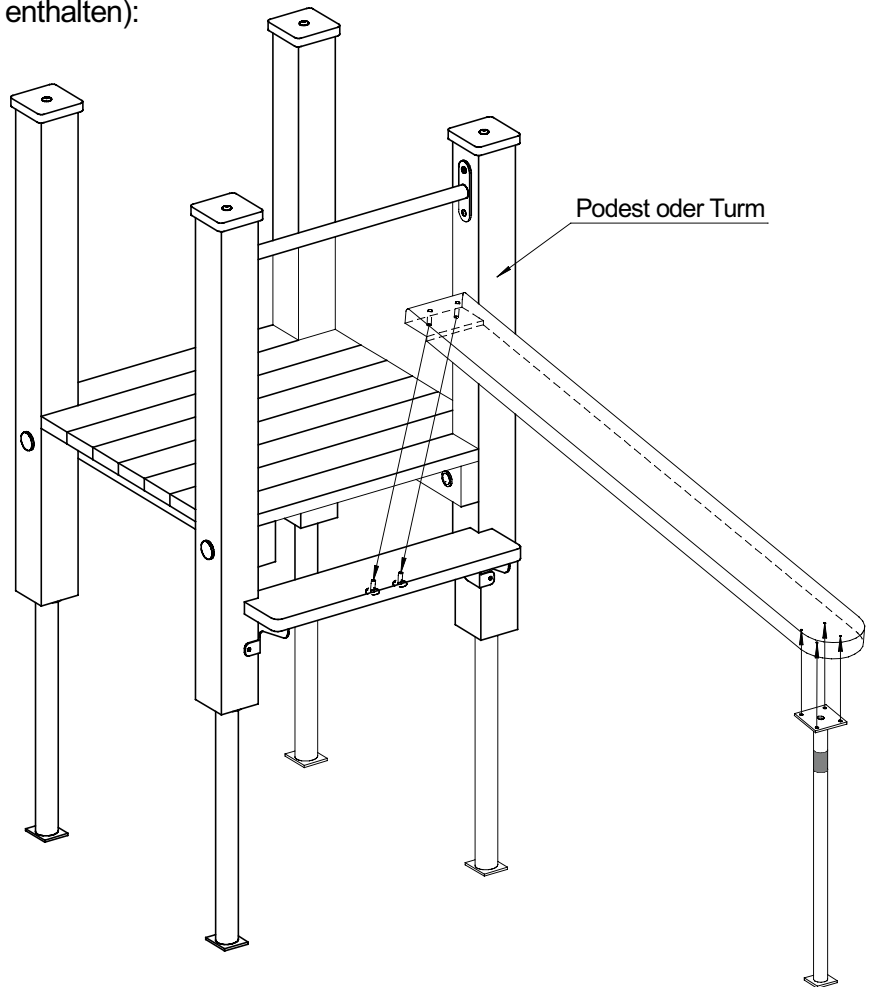

Podest oder Turm

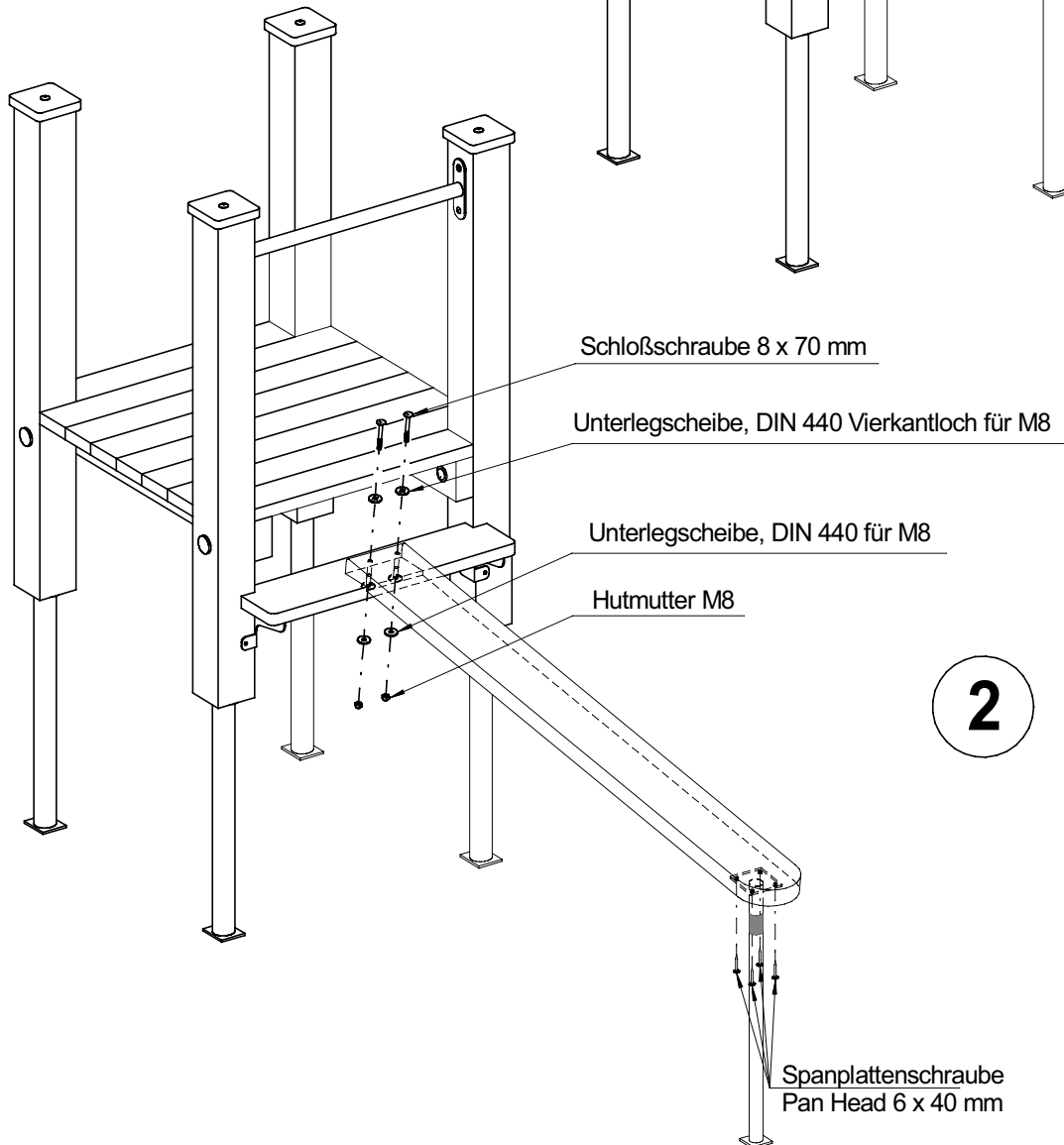

Schloßschraube 8 x 70 mm

Unterlegscheibe, DIN 440 Vierkantloch für M8

Unterlegscheibe, DIN 440 für M8

Hutmutter M8

2

Spanplattenschraube
Pan Head 6 x 40 mm



S.H. Spessart Holzgeräte GmbH
97892 Kreuzwertheim
Telefon: (0 93 42) 96 49-0
Fax: (0 93 42) 96 49-10
verkauf@spessart-holz.de

Art.Nr. 42 3107 0003
"Balancierbrett PH.50"
Technische Änderungen vorbehalten
© Spessartholz

Fassung : 04.12.2012
gez. : Markert
Alle Angaben in mm
Maßstab : 1 = 16
Blatt 1