

Montageanleitung

Art.Nr.:33 2010 0017
Clevermoto®
Spielkombination
Leonardo
Version: 22.10.2014



Diese Montageanleitung
richtet sich an Fachpersonal
aus dem Bereich
Spielplatzbau



S.H. Spessart Holzgeräte GmbH
Spessartstraße 8
97892 Kreuzwertheim
Telefon: (0 93 42) 96 49-0,
Fax: (0 93 42) 96 49-10
verkauf@spessart-holz.de
www.spessart-holz.de

**Technische Daten:**

Gerätehöhe / Podesthöhe:	2,07 m / 0,50 m
Gerätemaß (LxBxH):	2,90 x 2,45 x 2,07 m
Mindestraum (LxBxH):	5,89 x 5,36 x 2,20 m
Größtes Teil (L):	Turm, L 2,07 m
Schwerstes Teil / Gewicht:	Turm 84 kg
Lieferart:	teilmontiert
Ersatzteile:	verfügbar
Freie Fallhöhe:	50 cm
Fallschutz / Untergrund:	Rasen empfohlen
Geländeprofil	ebenes Gelände
Fundamente:	6 x F1 / 2 x F2 / 1 x F6 (siehe Fundamentplan)
Montage ohne Fundamentarbeiten:	2 Personen x 4,5 Std
Montagehilfsmittel:	evtl. Hebewerkzeug
Hinweis auf Werkzeuge:	Ratschensatz / Torx 30 / Torx 25 / Innensechskant Größe 5
Altersklasse	1 - 6 Jahre
Zielgruppe:	öffentliche Spielplätze, Kinderkrippen, Kindertagesstätten

Inhalt:

Wichtige Informationen	Seite 3
Lieferliste	Seite 4
Montagevorbereitung	Seite 5
Montage	Seite 5
Fundamentplan	Seite 6
Grundriss	Seite 7
Seitenansicht	Seite 8
Montagezeichnung Pfostenschuhe	Seite 9
Übersicht Anbauteile	Seite 10
Montagezeichnungen Rutschbrett	Seite 11 - 14
Montage Wackelbrett mit Startpfosten	Seite 15
Montage Balancierbrett	Seite 16

Wichtige Informationen

Mit der Montage sollte Fachpersonal beauftragt werden. Vor Beginn der Arbeiten muss das Aufbaupersonal diese Anleitung vollständig durchlesen, sich mit dem Arbeitsablauf vertraut machen und die nötigen Werkzeuge bereitlegen.

Das Spielgerät darf erst benutzt werden, wenn alle Arbeiten vollständig ausgeführt wurden, Werkzeuge und sonstige Hilfsmittel entfernt wurden und die nötige Wartezeit zum Aushärten der Fundamente verstrichen ist.

Unvollständig montierte Spielgeräte (auch während Reparatur- und Wartungsarbeiten) dürfen nicht benutzt werden und müssen wirksam gegen unbefugte Benutzung gesichert werden.

Lieferumfang:

Lfd. Nr.	Anzahl	Artikelnummer	Bezeichnung
1	1 Stück	33 4100 0501	Turm mit Pultdach
2	1 Stück	40 3304 0002	Brüstung VA 57 bereits montiert!
3	1 Stück	40 3304 0003	Handläufe VA 57 bereits montiert!
4	1 Stück	42 3114 0007	Wackelbrett 195 mit Startpfosten
5	1 Stück	42 3107 0003	Balancierbrett PH 50
6	1 Stück	42 3350 0001	Rutschbrett PH 50
7	1 Karton	Kleinteile	Schraubensätze
8	1 Stück		Wartungsanleitung
9	1 Stück		Montageanleitung
10	6 Stück		Pfostenfüße

© Spessart Holzgeräte

Diese Montageanleitung ist nur für unsere Kunden und deren Beauftragte bestimmt. Jede Art der Vervielfältigung, Bearbeitung, Verbreitung und Verwertung bedürfen der schriftlichen Zustimmung der S.H. Spessart Holzgeräte GmbH.

Montagevorbereitung

1. Fachpersonal / Montagepersonal bereitstellen: 2 Personen mit Werkzeugsatz
2. Standort festlegen: Abstandflächen zu anderen Spielgeräten und Fallbereich nach mitgelieferten Gerätegrundriss beachten.
3. Fundamente gemäß Fundamentplan abstecken. Winkel zueinander und Abstand kontrollieren.
4. Fundamente ausheben und Erdaushub abseits lagern.
5. In Fundamente 20 cm Kiesschicht einbringen. Auf Höhe Unterkante Betonfundament gemäß Fundamentplan ausrichten.
6. Pfostenfüße einschrauben.
7. Türme und Podeste, sowie alle Anbauteile bereitstellen.

Aufbau

1. Türme und Podeste in die Fundamente einstellen, Einbauhöhe anhand der Einbaumarkierung an den Pfosten prüfen (siehe Fundamentplan). Die Türme und Podeste mit Wasserwaage auf Senkrechte prüfen.
2. Brücken-Handläufe mittels der mitgelieferten Schraubensätze nach Grundriss montieren. Bitte beachten Sie die jeweiligen Montageskizzen.
3. Mit den Aufgängen und Anbaugeräten wie in Schritt 1 beschrieben verfahren, jeweilige Ausführung im Fundamentplan beachten.
5. Anbaugeräte an die vorgesehene Position mittels mitgelieferten Schraubensätze nach Grundriss montieren.
6. Vor dem Betonieren müssen alle starren Verbindungsteile (wie z. B. Brückenhandläufe) und alle Anbaugeräte fest mit den Türmen und Podesten verschraubt sein. Die Gesamtkonstruktion ist nochmals auf richtige Einbauhöhe zu prüfen. Alle Podeste sind nach Wasserwaage auszurichten.
7. Mit Beton laut Fundamentbeschreibung ausgießen und feststampfen, Oberkante des Betons nach DIN EN 1176 runden.
8. Nach Abbinden des Betons (ca. 2 Tage) die Fundamentgruben auffüllen und der Spielebene angleichen. Auffüllhöhe laut Markierung an den Pfostenschuhen prüfen.
9. Alle Schraubverbindungen überprüfen und nachziehen.

Bei Spielplatzgeräten müssen Schraubverbindungen in regelmäßigen Abständen kontrolliert und erforderlichenfalls nachgezogen werden. Das Spielgerät muss regelmäßig auf Abnutzung und Schäden überprüft werden, da sonst die Sicherheit beim Spielen nicht mehr gewährleistet ist. Weitere Informationen entnehmen Sie bitte der beiliegenden Wartungsanleitung.

Bei Fragen oder Problemen wenden Sie sich an uns unter Tel.Nr.: 09342/9649-0.

Fundament-Plan

F6

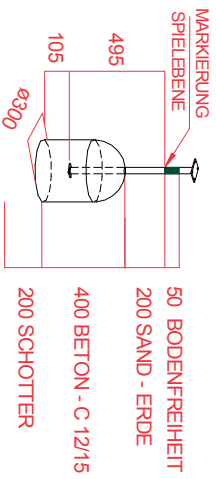

F1

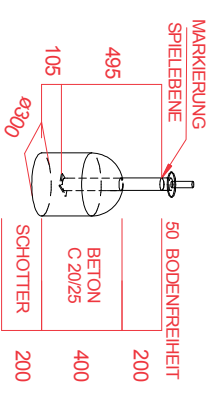

F2

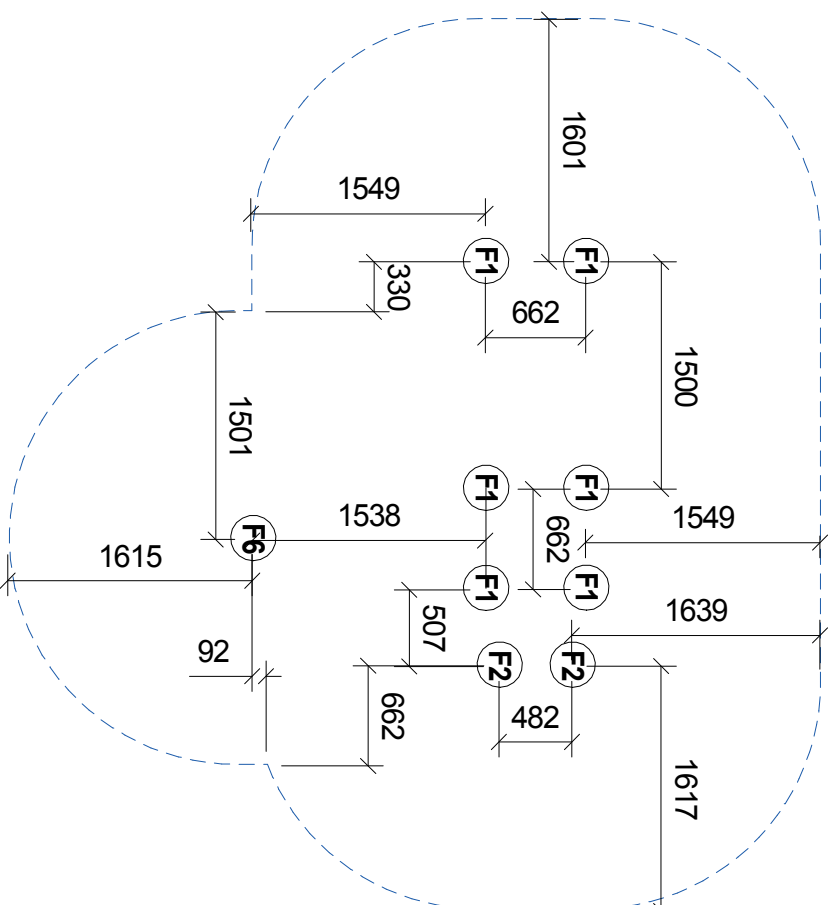
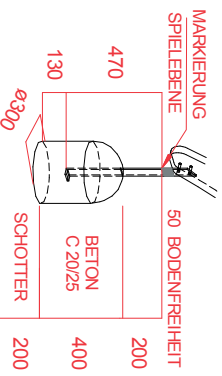



S.H. Spessart Holzgeräte GmbH
97892 Kreuzwertheim
Telefon: (0 93 42) 96 49-0
Fax: (0 93 42) 96 49-10
verkauf@spessart-holz.de

Art.Nr. 33 2010 0017
"Leonardo"
Technische Änderungen vorbehalten
© Spessartholz

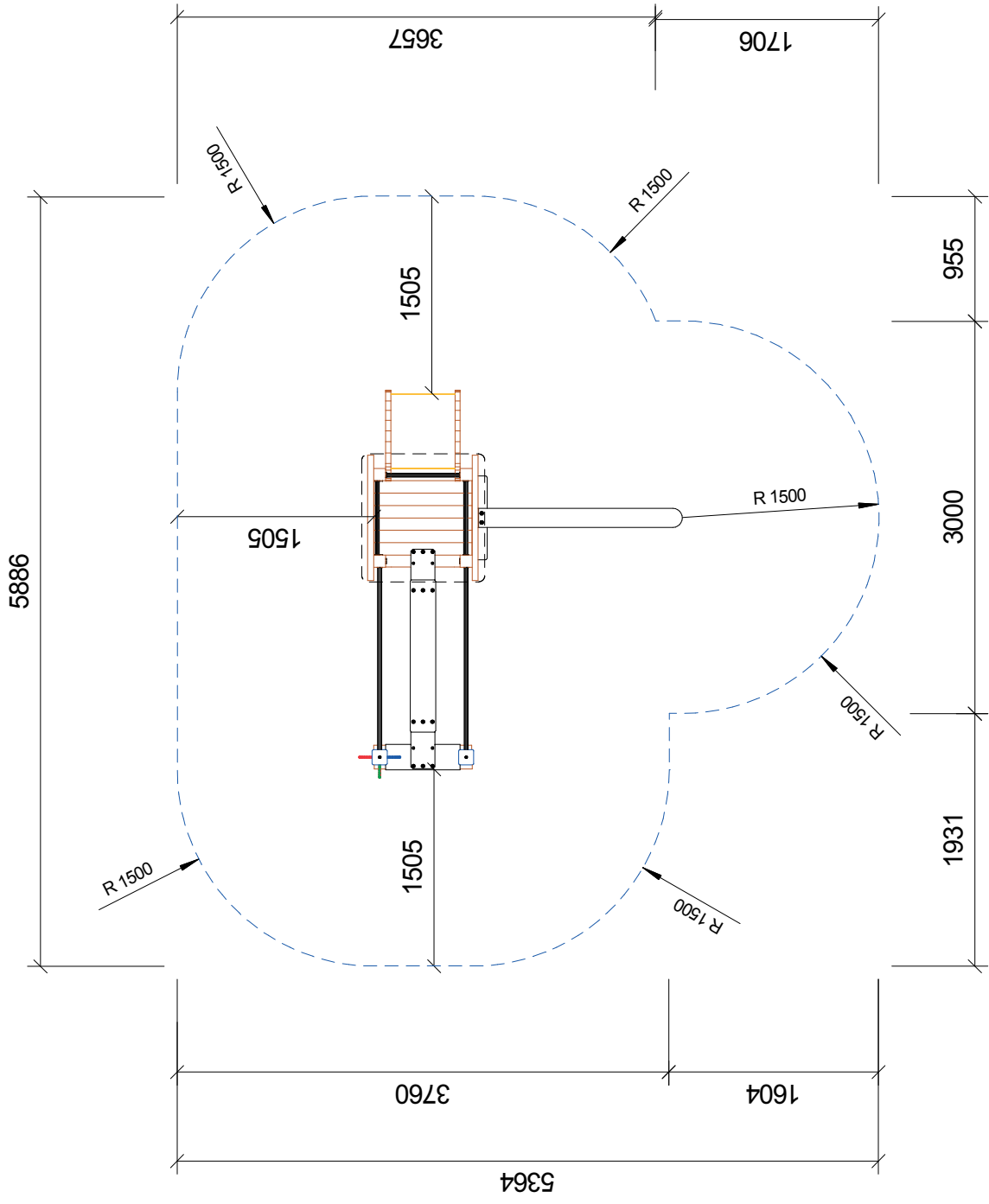
Fassung : 22.10.2014
gez. : M. Pöhländ
Alle Angaben in mm
Maßstab : 1 = 50
Blatt 3

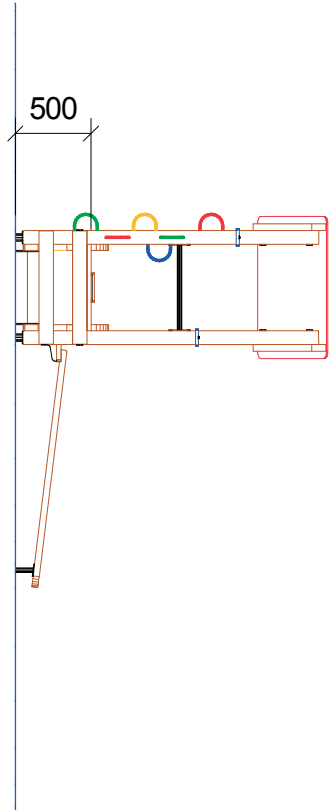
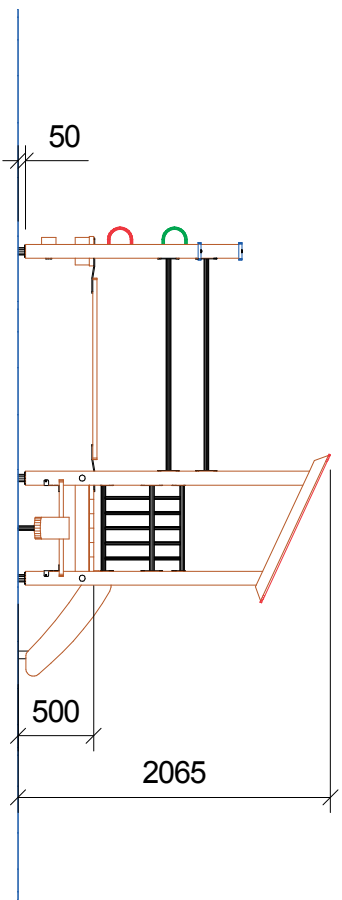





 S.H. Spessart Holzgeräte GmbH
 97892 Kreuzwertheim
 Telefon: (0 93 42) 96 49-0
 Fax: (0 93 42) 96 49-10
 verkauf@spessart-holz.de

Art.Nr. 33 2010 0017
 "Leonardo"
 Technische Änderungen vorbehalten
 © Spessartholz

Fassung : 22.10.2014
 gez. : M.Pöhlend
 Alle Angaben in mm
 Maßstab : 1 = 50
 P14H7

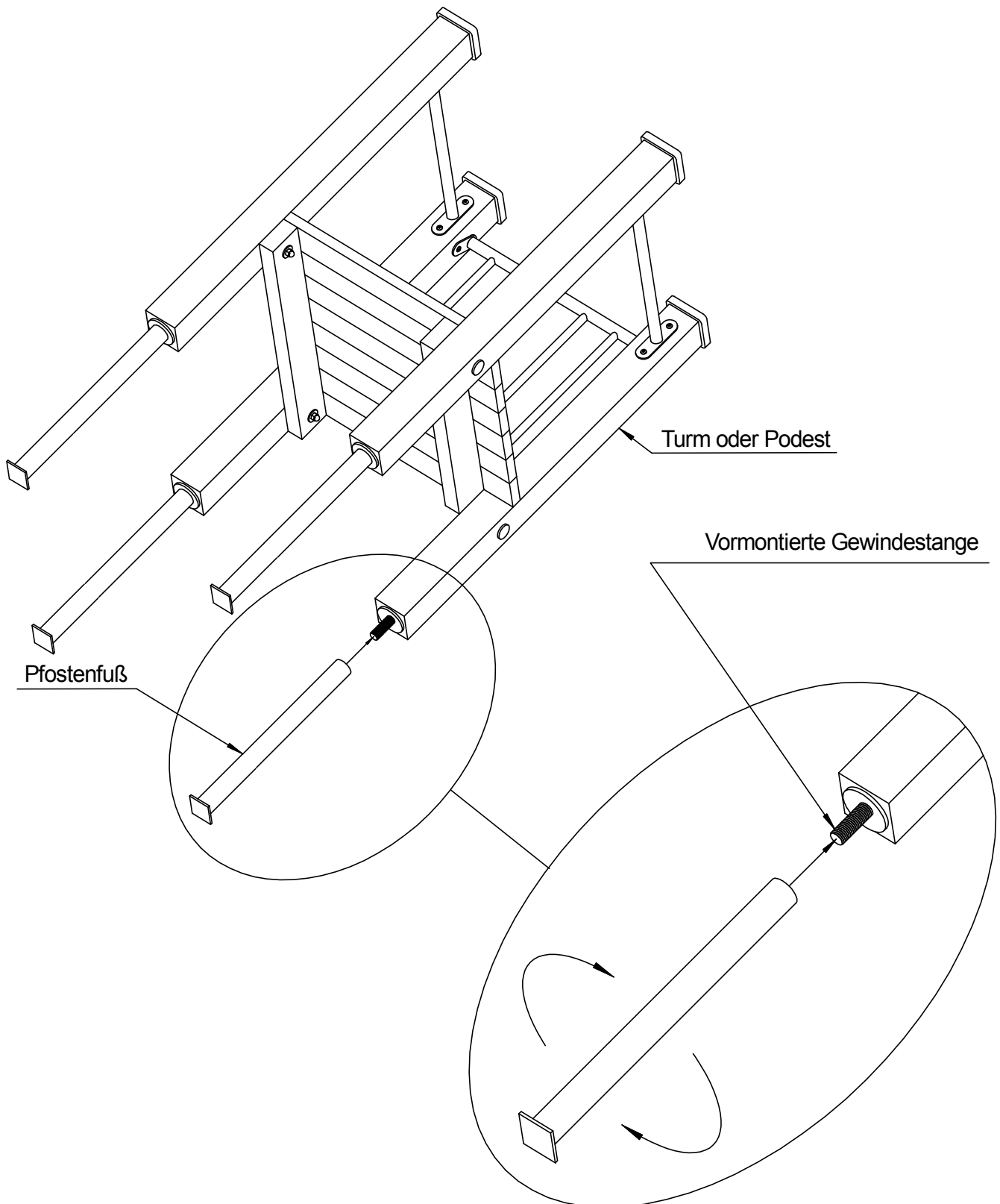
Montageanleitung Podeste



ANBAUGERÄTE

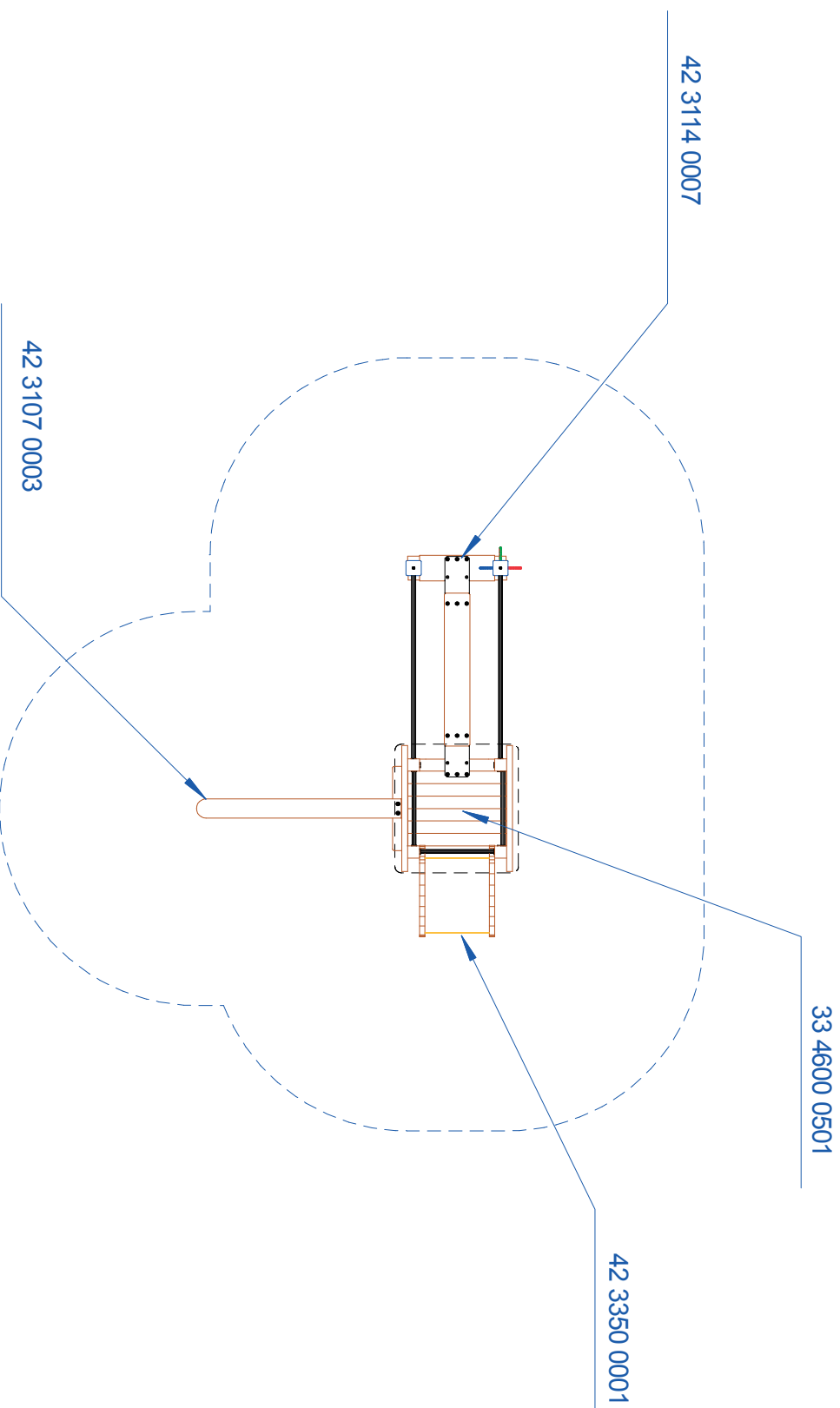

S.H. Spessart Holzgeräte GmbH
97892 Kreuzwertheim
Telefon: (0 93 42) 96 49-0
Fax: (0 93 42) 96 49-10
verkauf@spessart-holz.de

Art.Nr: 33 2010 0017
Leonardo
Technische Änderungen vorbehalten
© Spessartholz

Fassung : 22.10.2014
gez. : Markt
Alle Angaben in mm
Maßstab : 1 = 50
Blatt2

Montageanleitung für Rutschbrett

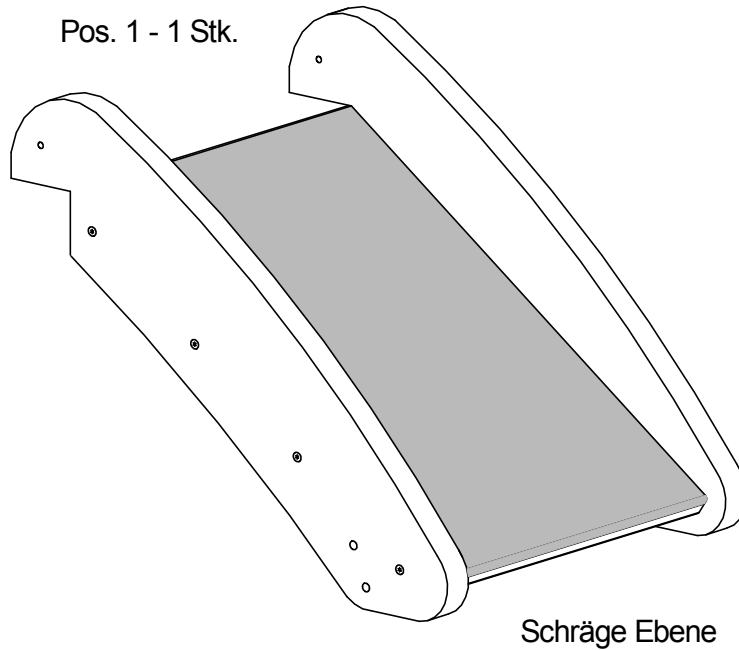

Benötigte Werkzeuge (nicht im Lieferumfang enthalten):
Akkuschrauber mit Innensechskant - Bit 5mm
Ratsche mit Stecknuss 17 mm

Pos. 2 - 2 Stk.



Betonanker für
Schräge Ebene

Pos. 3 - 2 Stk.

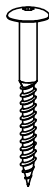

Sicherheitsschraube
8 x 80 mm

Pos. 4 - 4 Stk.

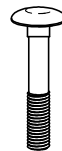

Schloßschraube
10 x 60 mm

Pos. 5 - 4 Stk.



Unterlegscheibe
Vierkantloch für M10

Pos. 6 - 4 Stk.



Unterlegscheibe
Rundloch für M10

Pos. 7 - 4 Stk.



Hutmutter
M 10

Montageanleitung für Rutschbrett

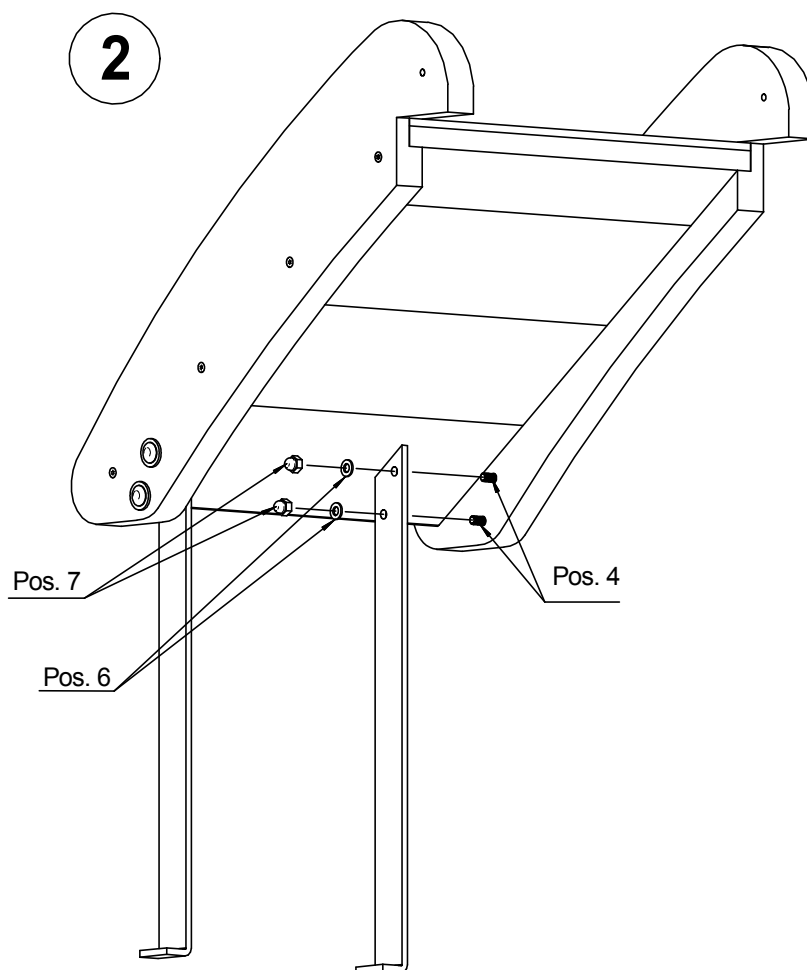
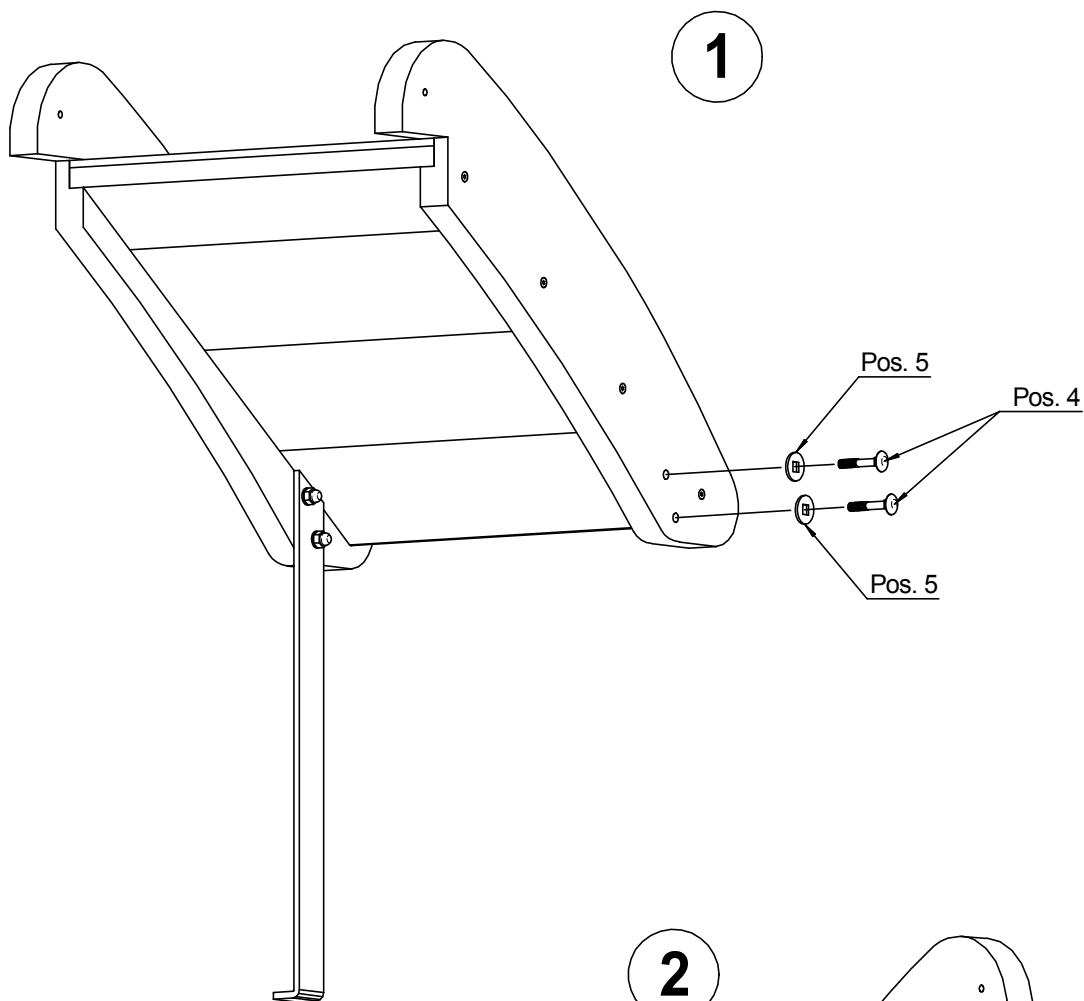

Montageanleitung für Rutschbrett

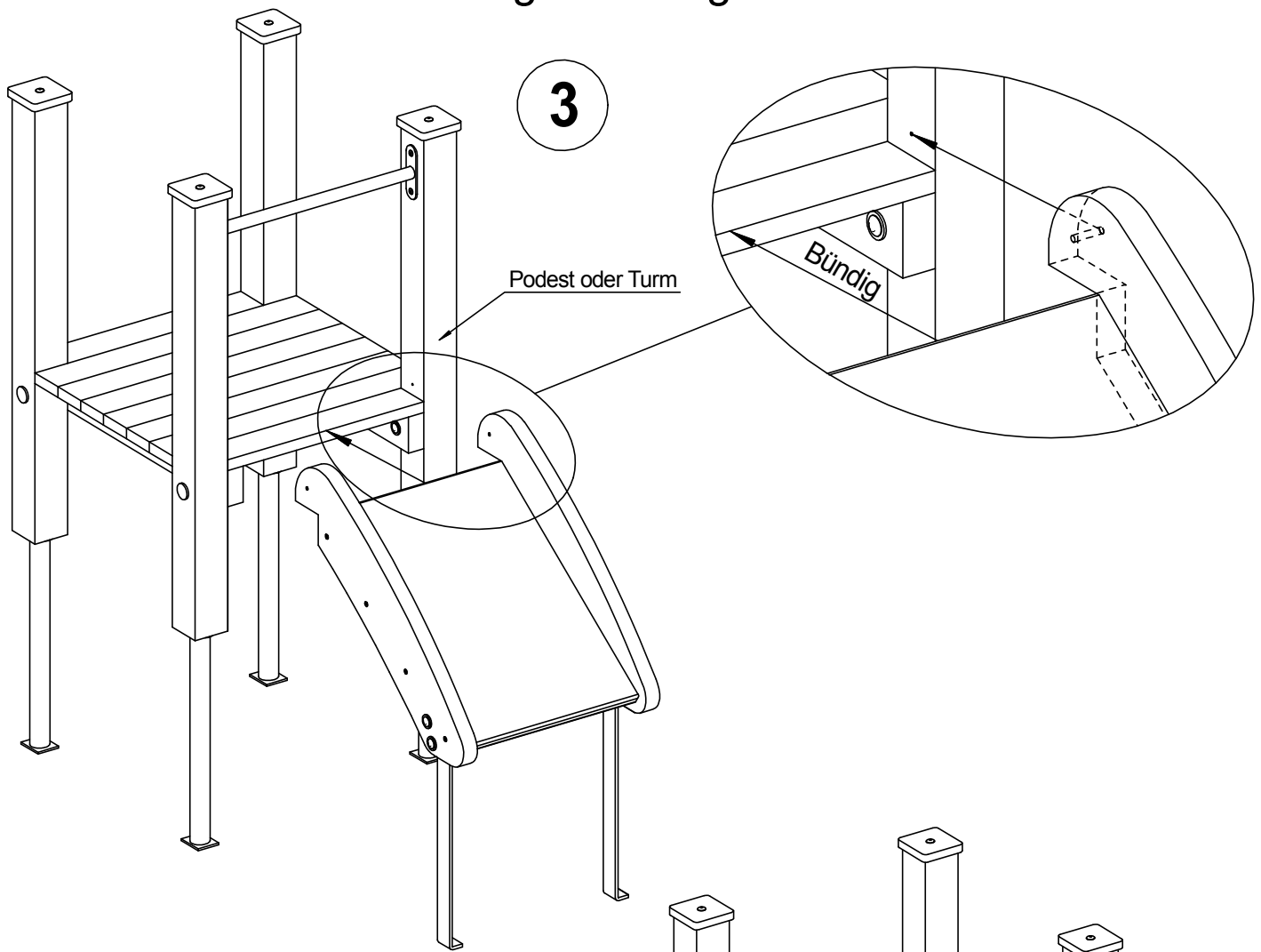

4

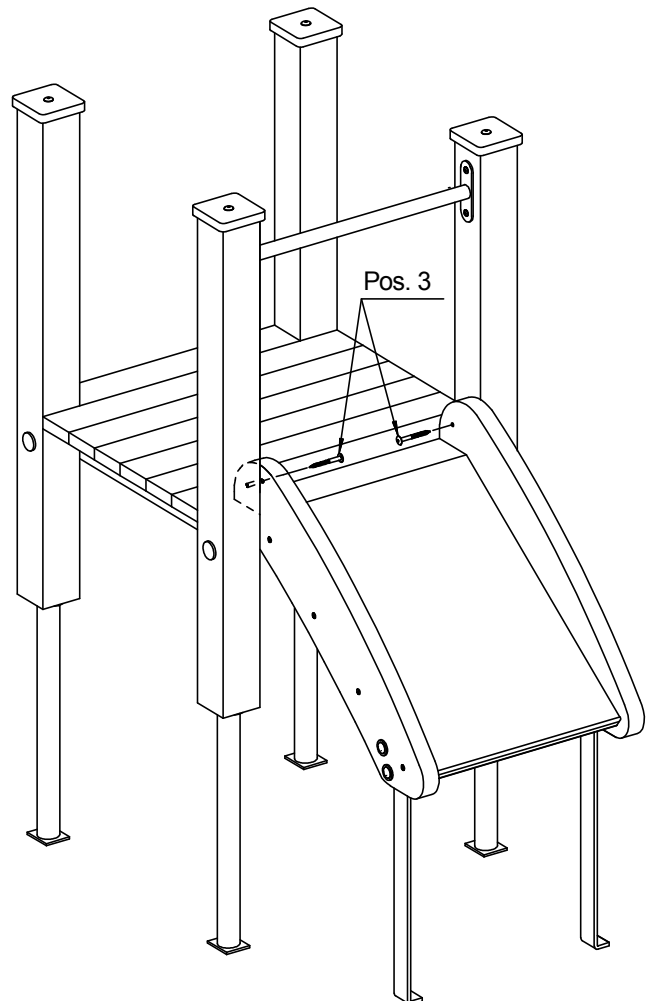

Montageanleitung für Rutschbrett

5

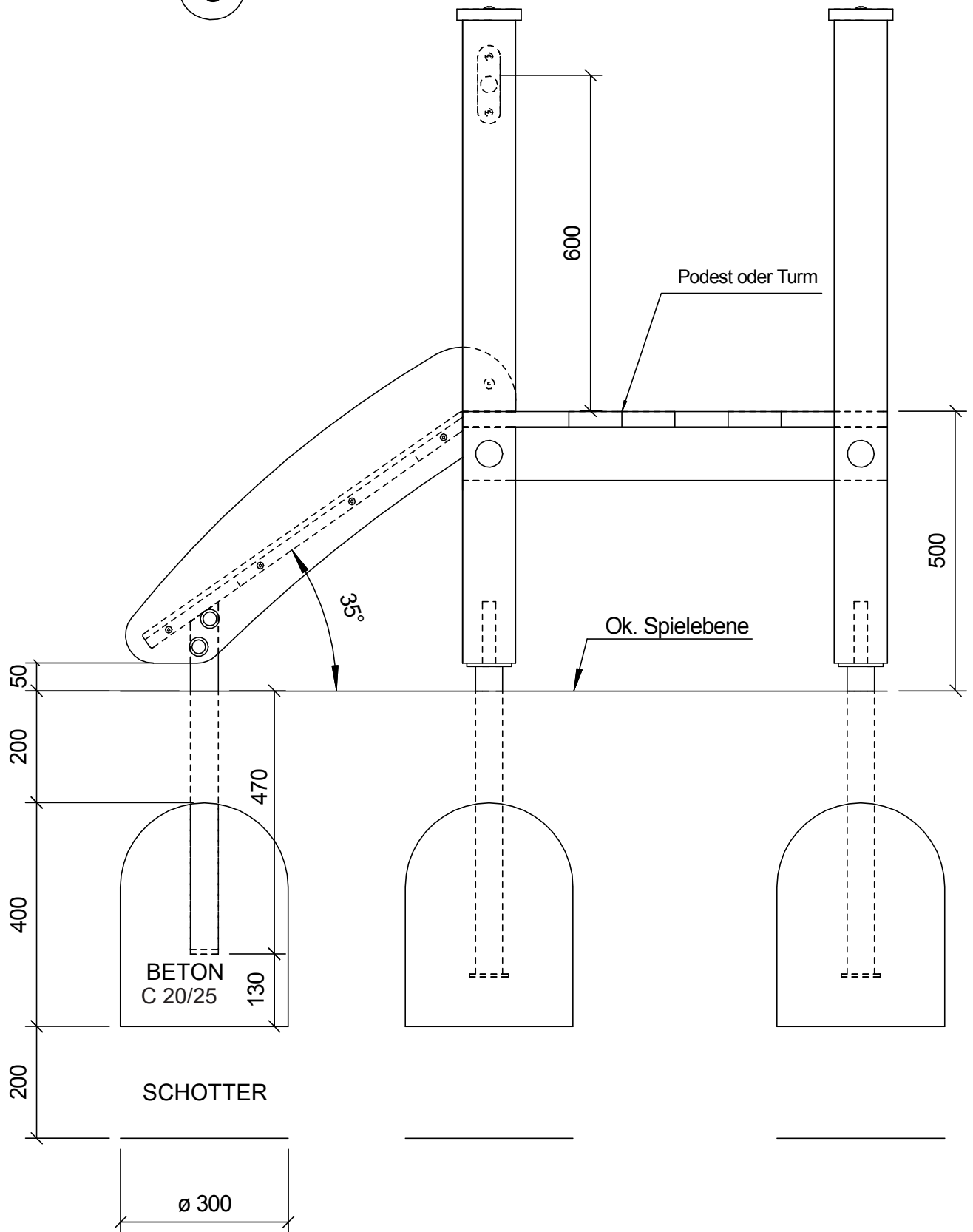

Montageanleitung für Wackelbrett 195 mit Startpfosten

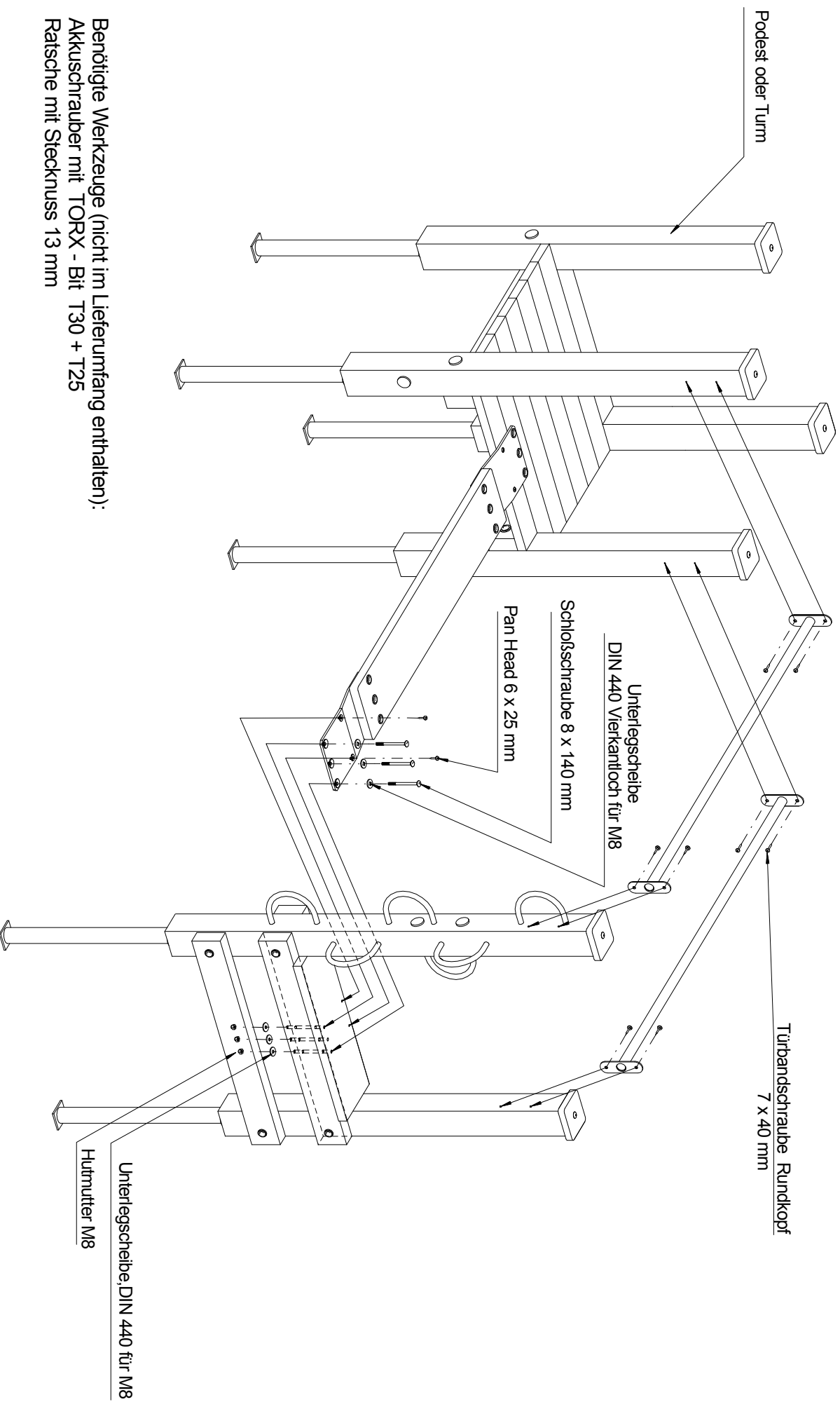

Benötigte Werkzeuge (nicht im Lieferumfang enthalten):
Akkuschrauber mit TORX - Bit T30 + T25
Ratsche mit Stecknuss 13 mm



S.H. Spessart Holzgeräte GmbH
97892 Kreuzwertheim
Telefon: (0 93 42) 96 49-0
Fax: (0 93 42) 96 49-10
verkauf@spessart-holz.de

Art.Nr. 42 3114 0007
Wackelbrett 195 mit Startpfosten
Technische Änderungen vorbehalten
© Spessartholz

Fassung : 17.12.2012
gez. : Markert
Alle Angaben in mm
Maßstab : 1 = 16
Blatt 1

Montageanleitung für Balancierbrett PH.50

Benötigte Werkzeuge (nicht im Lieferumfang enthalten):
Akkuschrauber mit TORX - Bit T25
Ratsche mit Stecknuss 13 mm

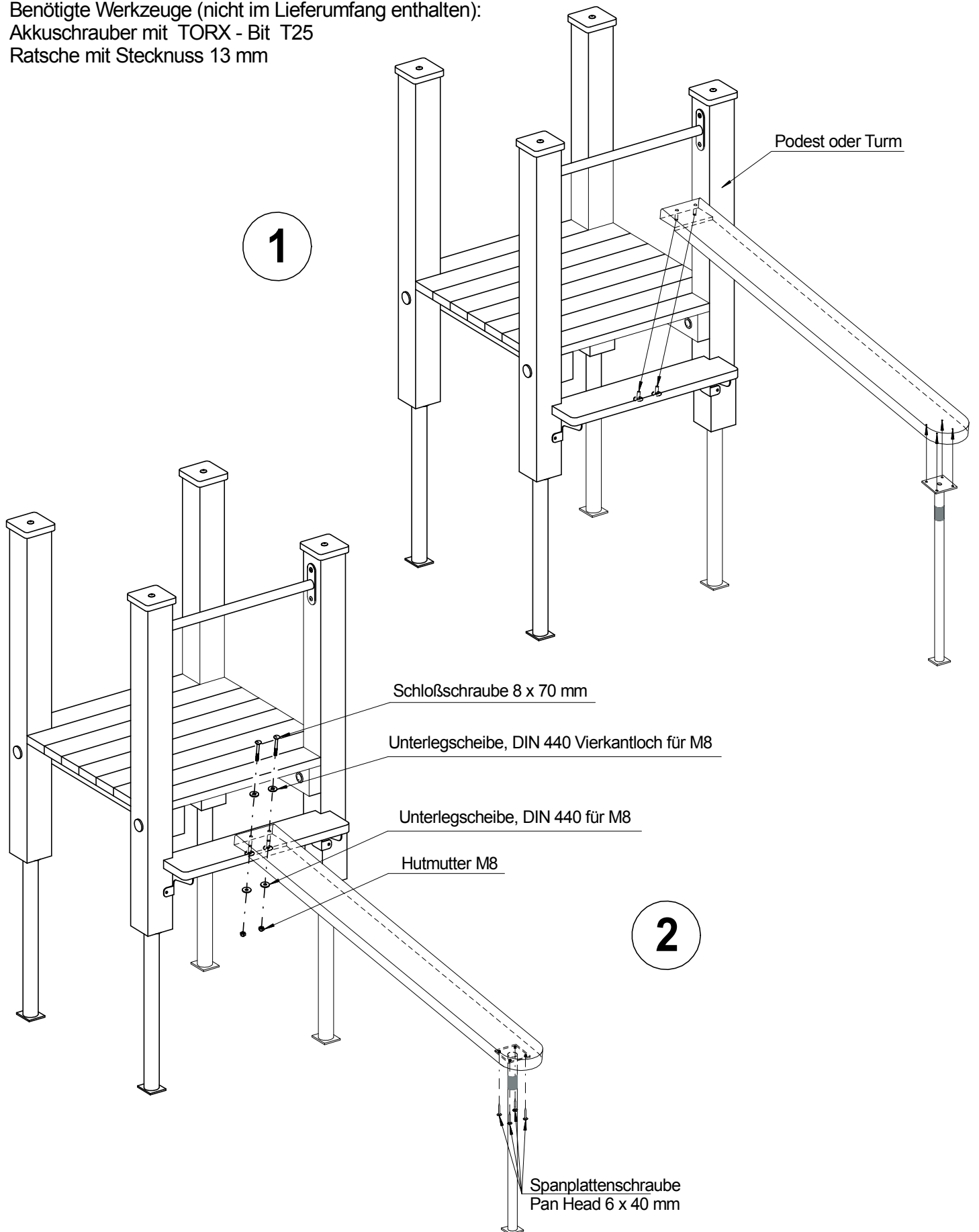

S.H. Spessart Holzgeräte GmbH
97892 Kreuzwertheim
Telefon: (0 93 42) 96 49-0
Fax: (0 93 42) 96 49-10
verkauf@spessart-holz.de

Art.Nr. 42 3107 0003
"Balancierbrett PH.50"
Technische Änderungen vorbehalten
© Spessartholz

Fassung : 04.12.2012
gez. : Markert
Alle Angaben in mm
Maßstab : 1 = 16
Blatt 1