

# Montageanleitung

*S.H.*

*Feder-Flip*

*Art.Nr.: 23 4000 0002*

*Version: 08.12.2023*



Diese Montageanleitung  
richtet sich an Fachpersonal  
aus dem Bereich  
Spielplatzbau



S.H. Spessart Holzgeräte GmbH  
Spessartstraße 8  
97892 Kreuzwertheim  
Telefon: (0 93 42) 96 49-0,  
Fax: (0 93 42) 96 49-10  
verkauf@spessart-holz.de  
www.spessart-holz.de

**Technische Daten:**

Gerätehöhe / Podesthöhe:	0,31 m / 0,31 m
Gerätemaß (LxBxH):	0,40 x 0,35 x 0,31 m
Mindestraum (LxBxH):	3,40 x 3,35 x 2,31 m
Größtes Teil (L):	Feder-Flip komplett H 0,86 m
Schwerstes Teil / Gewicht:	Federwippe ca. 16 kg
Lieferart:	teilmontiert
Ersatzteile:	verfügbar
Freie Fallhöhe:	31 cm
Fallschutz / Untergrund:	Oberboden, Rasen - stoßdämpfender Untergrund empfohlen
Geländeprofil	ebenes Gelände
Fundamente:	1 x Federwippenfundament - siehe Fundamentplan
Montage ohne Fundamentarbeiten:	2 Personen x 1,0 Std
Hinweis auf Werkzeuge:	Ratschensatz
Altersklasse	3 - 14 Jahre
Zielgruppe:	öffentliche Spielplätze, Kindertagesstätten

**© Spessart Holzgeräte**

Diese Montageanleitung ist nur für unsere Kunden und deren Beauftragte bestimmt. Jede Art der Vervielfältigung, Bearbeitung, Verbreitung und Verwertung bedürfen der schriftlichen Zustimmung der S.H. Spessart Holzgeräte GmbH.

**Inhalt:**

Wichtige Informationen	Seite 3
Lieferliste	Seite 3
Montagevorbereitung	Seite 4
Montage	Seite 4
Montagezeichnung Feder und Anker	Seite 5
Grundriss, Seitenansicht	Seite 6
Fundamentplan	Seite 7
Grundriss im bei zwei Stück	Seite 8

**Wichtige Informationen**

Mit der Montage sollte Fachpersonal beauftragt werden. Vor Beginn der Arbeiten muss das Aufbaupersonal diese Anleitung vollständig durchlesen, sich mit dem Arbeitsablauf vertraut machen und die nötigen Werkzeuge bereitlegen.

Das Spielgerät darf erst benutzt werden, wenn alle Arbeiten vollständig ausgeführt wurden, Werkzeuge und sonstige Hilfsmittel entfernt wurden und die nötige Wartezeit zum Aushärten der Fundamente verstrichen ist.

Unvollständig montierte Spielgeräte (auch während Reparatur- und Wartungsarbeiten) dürfen nicht benutzt werden und müssen wirksam gegen unbefugte Benutzung gesichert werden.

**Lieferumfang:**

Lfd. Nr.	Anzahl	Artikelnummer	Bezeichnung
1	1 Stück	41 2300 0021	Schwingfeder Materialstärke 17,5 mm, grün RAL 6024
2	2 Stück	41 2300 0021-1	Befestigungsteller, für Wippgeräte mit Distanzstück, grün RAL 6024
3	1 Stück	41 2300 0005	Bodenanker für Federwippen (4-strebig)
4	3 Stück	71 1010 0040	Schloß-Schraube DIN 603 verz. 10 x 40 mm (bereits montiert)
5	3 Stück	80 6010 0000	Stopfmutter DIN 985 verz. niedrige Form M10 (bereits montiert)
6	3 Stück	86 0010 0000	Unterlegscheibe DIN 125 verz. 10,5 für M10 (bereits montiert)
7	1 Stück	69 0015 0001	Podio-Platte mit Hexa-Oberfläche, 400x400 mm (bereits montiert)
8	1 Beutel	Kleinteile	Schraubensätze
9	1 Stück		Wartungsanleitung
10	1 Stück		Montageanleitung

### Montagevorbereitung

1. Fachpersonal / Montagepersonal bereitstellen: 2 Personen mit Werkzeugsatz
2. Standort festlegen: Abstandflächen zu anderen Spielgeräten und Fallbereich nach mitgelieferten Gerätegrundriss beachten.
3. Fundament gemäß Fundamentplan abstecken. Abstand kontrollieren.
4. Fundament ausheben und Erdaushub abseits lagern.
5. In Fundamente 10 cm Kiesschicht einbringen. Auf Höhe Unterkante Betonfundament gemäß Fundamentplan ausrichten.
6. Bodenanker montieren, an Feder-Flip befestigen.

### Aufbau

1. Feder-Flip in das Fundamentloch einstellen, Einbauhöhe anhand der Seitenansicht bzw. des Fundamentplanes prüfen.
2. Vor dem Betonieren nach Wasserwaage auszurichten.
3. Mit Beton laut Fundamentbeschreibung ausgießen und feststampfen,
4. Nach Aushärten des Betons (ca. 4 Tage) die Fundamentgruben auffüllen und der Spielebene angleichen.
5. Alle Schraubverbindungen überprüfen und nachziehen.

Bei Spielplatzgeräten müssen Schraubverbindungen in regelmäßigen Abständen kontrolliert und erforderlichenfalls nachgezogen werden. Das Spielgerät muss regelmäßig auf Abnutzung und Schäden überprüft werden, da sonst die Sicherheit beim Spielen nicht mehr gewährleistet ist. Weitere Informationen entnehmen Sie bitte der beiliegenden Wartungsanleitung.

Bei Fragen oder Problemen wenden Sie sich an uns unter Tel.Nr.: 09342/9649-0.

Schwingfeder  
**Art. Nr. 41 2300 0003**

Befestigungsteller  
**Art. Nr. 41 2300 0004**

**Befestigung mit:**

- 1 x Distanzstück
- 3 x Schloßschraube (DIN 603)  
M10 x 30 mm verz.
- 3 x Federinge für M10 (DIN 127) verz.
- 3 x Scheiben für M10 (DIN 125) verz.
- 3 x Mutter M10 (DIN 934) verz.

Bodenanker  
**Art. Nr. 41 2300 0005**

**Bestehend aus:**

- 1 x Kopfplatte
- 4 x Schloßschraube (DIN 603)  
M10 x 30 mm verz.
- 4 x Scheiben für M10 (DIN 125) verz.
- 4 x Stopmmutter M10 (DIN 985) verz.
- 4 x Strebe
- 1 x Grundplatte
- 4 x Maschinenschraube (DIN 601)  
M10 x 25 mm verz.
- 4 x Scheiben für M10  
(DIN 125) verz.
- 4 x Mutter M10  
(DIN 934) verz.



Detail:  
 -Nase vom Teller  
 in Feder einrasten  
 -Distanzstück davor

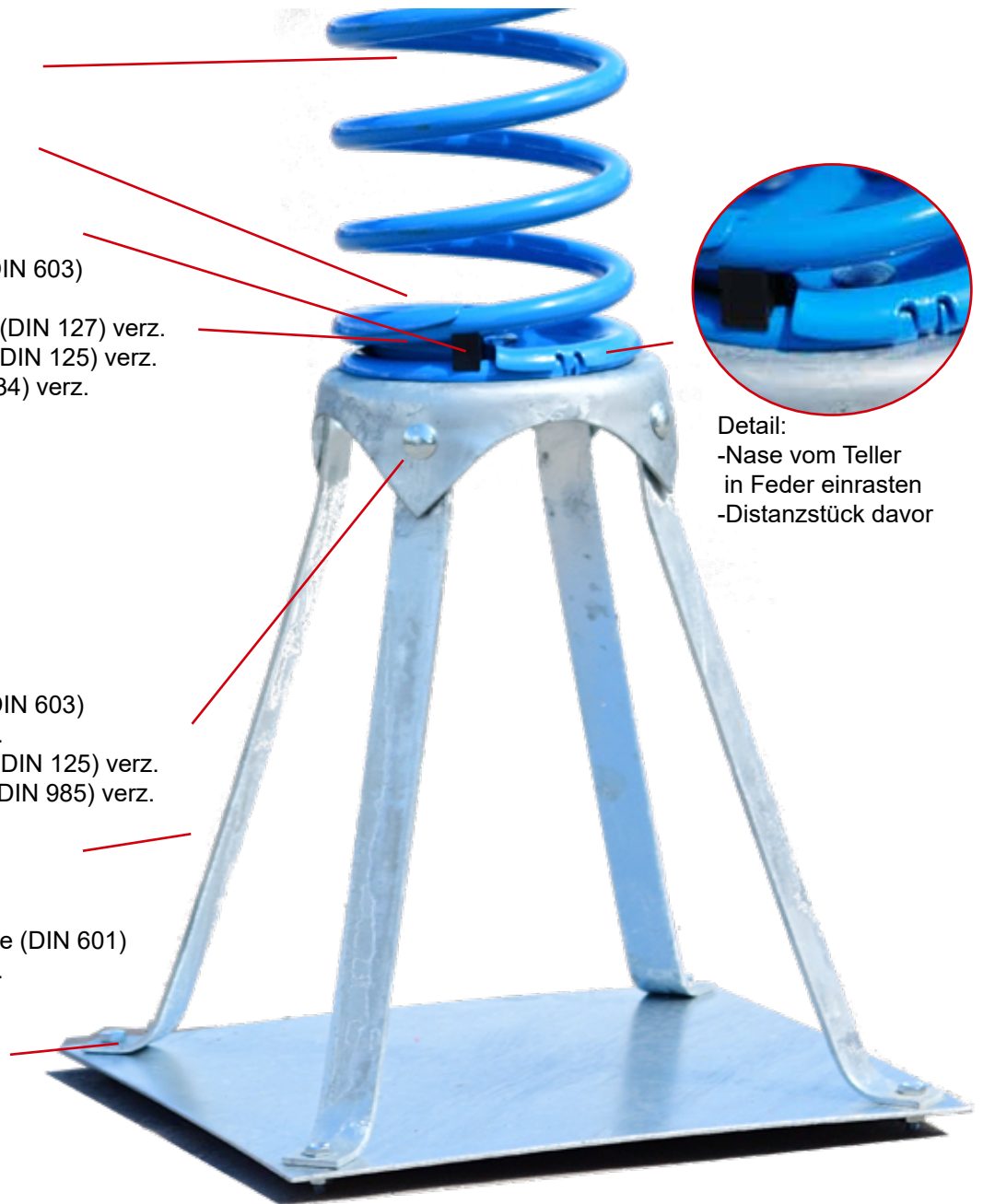

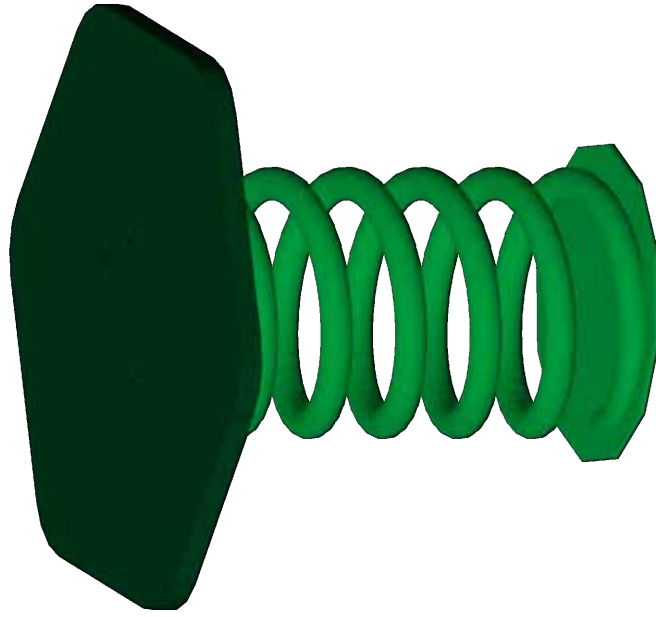
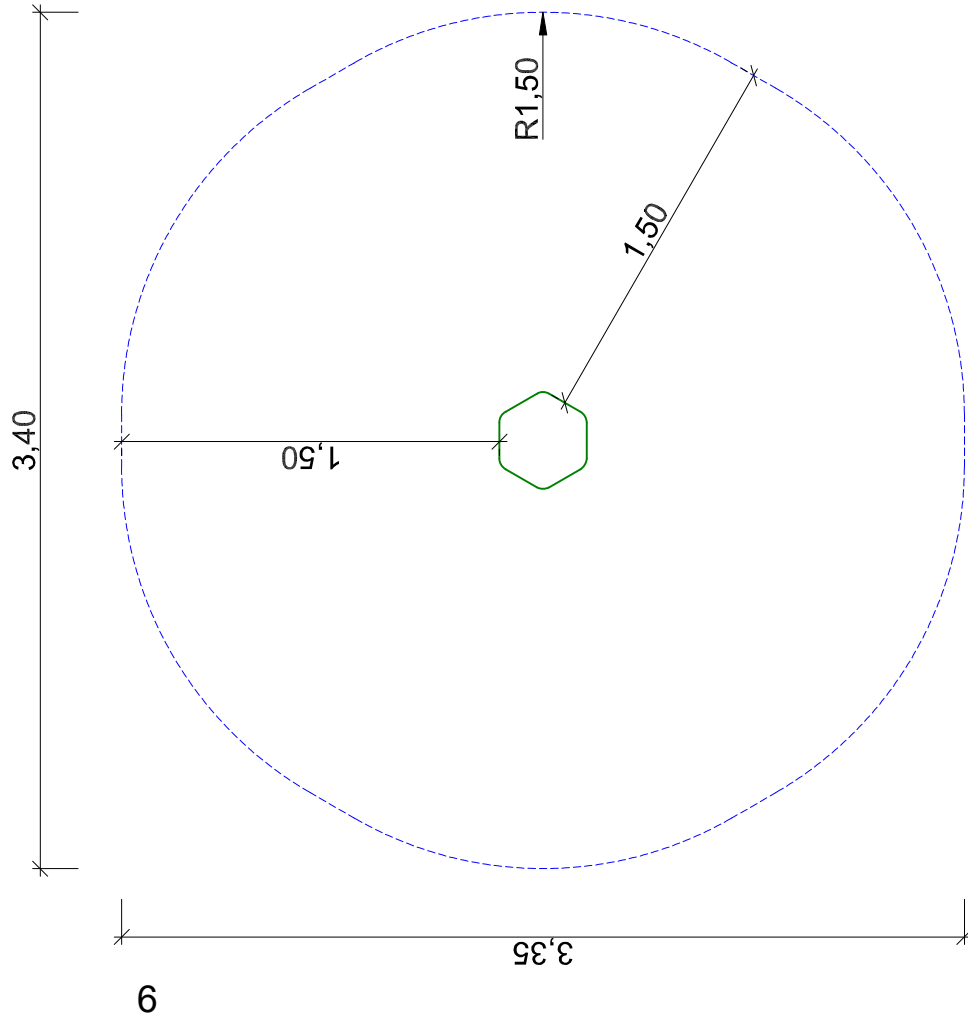
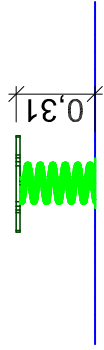

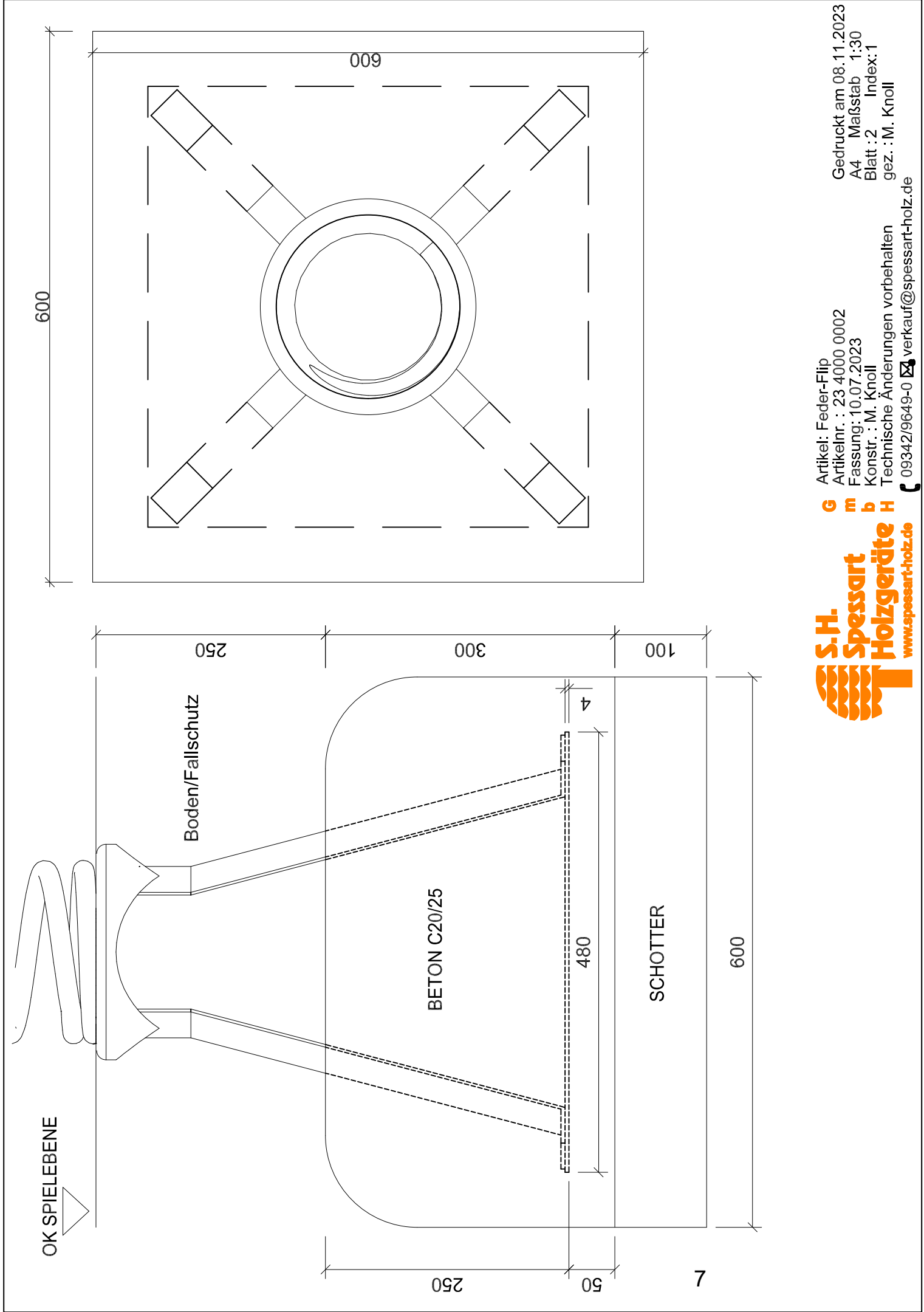

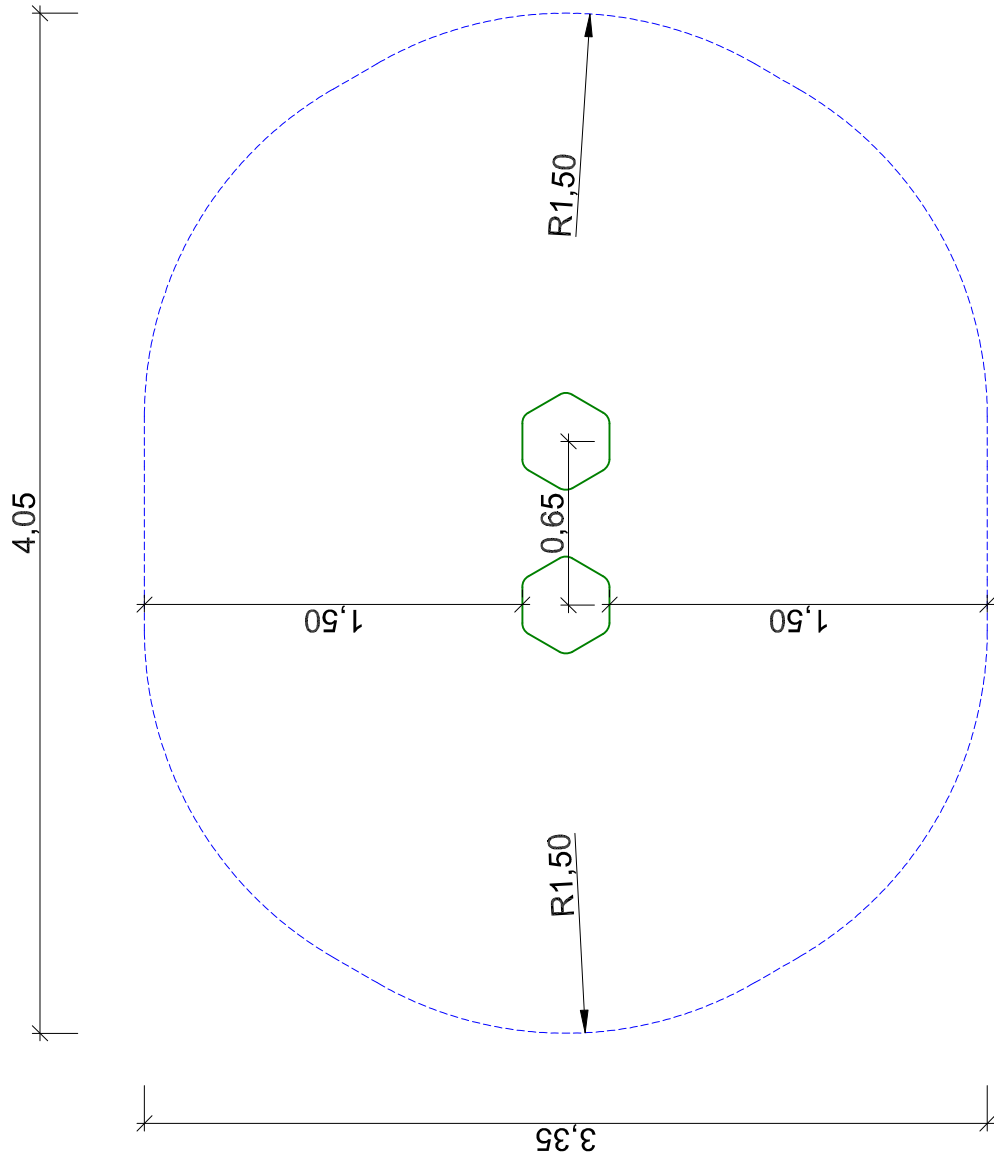

In der Kombination 65 cm von Mitte zur Mitte Stehplatte. Außen den Sicherheitsbereich von 1,50 m beachten



Artikel: Feder-Flip  
 Artikelnr. : 23 4000 0002  
 Fassung: 08.11.2023  
 Konstr. : M. Knoll  
 Technische Änderungen vorbehalten  
 09342/9649-0 verkauf@spessart-holz.de