

Montageanleitung

Art.Nr.:18 1100 0041
Sandlabor
„Schweinfurt“
Version: 06.07.2022



Diese Montageanleitung
richtet sich an Fachpersonal
aus dem Bereich
Spielplatzbau

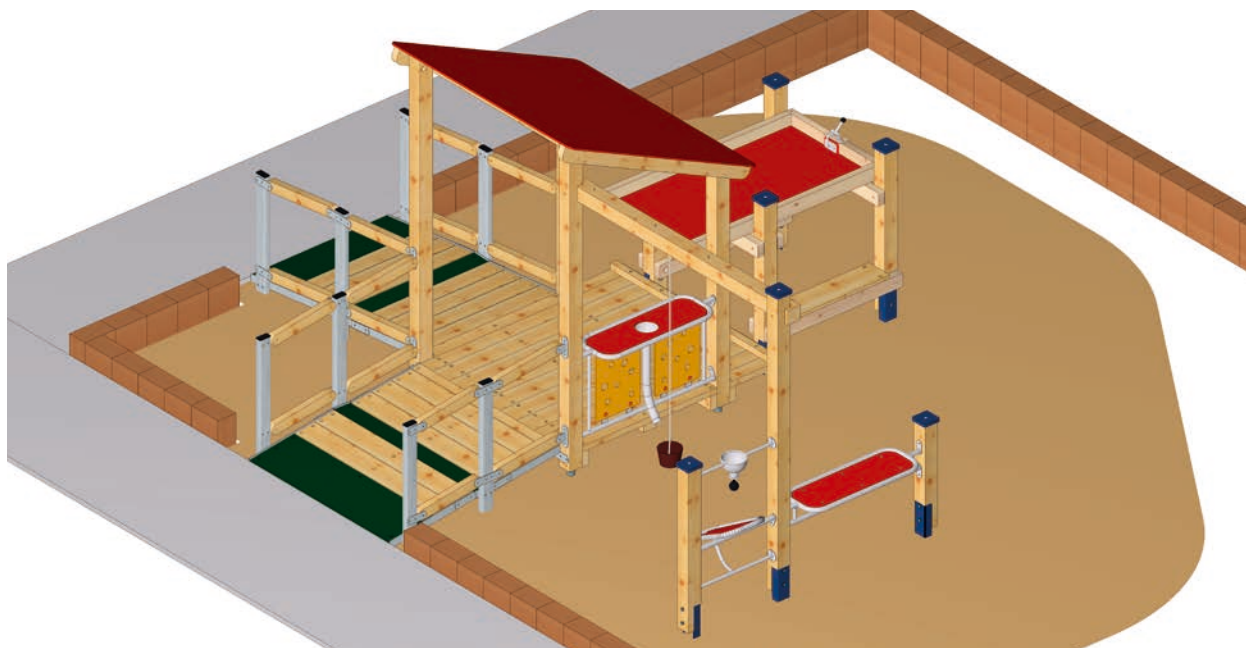

S.H. Spessart Holzgeräte GmbH
Spessartstraße 8
97892 Kreuzwertheim
Telefon: (0 93 42) 96 49-0,
Fax: (0 93 42) 96 49-10
verkauf@spessart-holz.de
www.spessart-holz.de

**Technische Daten:**

Gerätehöhe/ Tischhöhe:	2,24 / 0,97 m
Gerätemaß (LxBxH):	4,77 x 4,06 x 2,24 m
Mindestraum (LxB):	6,17 x 5,31 x 2,70 m
Größtes Teil / Länge:	Verandaturm L 1,57 m x B 1,40 m x H 2,30 m
Schwerstes Teil / Gewicht:	Verandaturm ca. 130 kg
Lieferart:	teil-montiert
Ersatzteile:	verfügbar
Freie Fallhöhe:	0,33 m
Fallschutz / Untergrund:	Sand empfohlen
Geländeprofil	ebenes Gelände
Fundamente:	12 x K1 (D 30 / H 39,5 cm), 7 x K7 (D 30 /H 49 cm)
Montage ohne Fundamentarbeiten:	2 Personen x 8,0 Std
Montagehilfsmittel:	evtl. Stützplatten, Hebehilfe
Hinweis auf Werkzeuge:	Ratschensatz / Torx 30
Alterklasse	3 - 14 Jahre
Zielgruppe:	öffentliche Spielplätze, Kindertagesstätten, integrative Einrichtungen

Inhalt:

Wichtige Informationen	Seite 3
Montagevorbereitung	Seite 3
Lieferliste	Seite 4
Montage	Seite 5
Montageskizze	Seite 6
Fundamentplan	Seite 7
Grundriss	Seite 8
Montagezeichnung Pfostenschuhe	Seite 9
Seitenansicht / Perspektive	Seite 10
Anbaugeräte	Seite 11
Montagezeichnung Schraubverbindung	Seite 12
Detailzeichnung Einbauniveau	Seite 13

Wichtige Informationen

Mit der Montage sollte Fachpersonal beauftragt werden. Vor Beginn der Arbeiten muss das Aufbaupersonal diese Anleitung vollständig durchlesen, sich mit dem Arbeitsablauf vertraut machen und die nötigen Werkzeuge bereitlegen.

Das Spielgerät darf erst benutzt werden, wenn alle Arbeiten vollständig ausgeführt wurden, Werkzeuge und sonstige Hilfsmittel entfernt wurden und die nötige Wartezeit zum Aushärten der Fundamente verstrichen ist.

Unvollständig montierte Spielgeräte (auch während Reparatur- und Wartungsarbeiten) dürfen nicht benutzt werden und müssen wirksam gegen unbefugte Benutzung gesichert werden.

Montagevorbereitung

1. Fachpersonal / Montagepersonal bereitstellen: 2 Personen mit Werkzeugsatz
2. Standort festlegen: Mitgelieferten Gerätegrundriss beachten. Halten sie einen Fallraum von 1,50 m um das Gerät herum ein. Abstandsflächen zu anderen Spielgeräten überprüfen.
3. Fundamente gemäß Fundamentplan abstecken. Winkel zueinander und Abstand kontrollieren.
4. Fundamente ausheben und Erdaushub abseits lagern.
5. In Fundamente 10 cm Kiesschicht einbringen. Auf Höhe Unterkante Betonfundament gemäß Fundamentplan ausrichten.
6. Pfostenschuhe anschrauben
7. Einzelteile gemäß Einbauplan zurechtlegen.

Lieferumfang:

Lfd. Nr.	Anzahl	Einheit	Artikelnummer	Bezeichnung
1	1	Stück	42 4104 1002	Rollstuhlrampe 12/10 mit Optirast
2	1	Stück	42 4104 1001-B1300	Rollstuhlrampe 14/12 mit Optirast PH 19 (Breite 130cm)
3	1	Stück	33 4600 0001	Veranda mit Turm Pultdach PH 19
4	1	Stück	12 1200 0325	Matschtisch 80 x 150 unterfahrbar mit Klappverschluss
5	1	Stück	42 1425 0002	Waagrechter Sandtransport mit Kette und Eimer (L1940)
6	3	Stück	65 0804 5090	Kantholz 45/90,4s.-gehob.kernfr. Kanten gefast Robinie L 1050 als Unterzug für Matschtisch oben (bereits montiert)
7	4	Stück	65 0804 5090	Kantholz 45/90,4s.-gehob.kernfr. Kanten gefast Robinie L 992 mm als Unterzug für Matschtisch (bereits montiert)
8	2	Stück	63 5002 1195	Dielen 21/195 L 802, Trittholz ((bereits montiert)
9	1	Stück	40 1800 0022	Theke 100 (bereits montiert)
10	1	Stück	40 1800 0020	Rieselbrett (bereits montiert)
11	1	Stück	40 1800 0014	Sandsilo(bereits montiert)
12	1	Stück	42 3042 0011	Brüstung 100 mit Sandschütte (KK) (bereits montiert)
13	6	Stück	63 5009 5095	Kantholz 95/95 L 1065 mm, Pfosten (bereits montiert)
14	1	Stück	63 5009 5095	Kantholz 95/95 L 1950 mm, Pfosten Sandtransport
15	7	Stück	42 4014 0001	Pfostenschuh, Befestigungsmaterial + Abdeckkappe für Sand/Wasserspiele(bereits montiert)
16	4	Stück	71 1012 0180	Schloß-Schraube DIN 603 verz. 12 x 180 mm (bereits montiert)
17	4	Stück	86 1012 1000	Unterlegscheibe DIN 440 R 13,5 verz., für M12 (bereits montiert)
18	4	Stück	86 1012 2000	Unterlegscheibe DIN 440 V 13,5 verz., für M12 (bereits montiert)
19	4	Stück	80 6012 0000	Stopfmutter DIN 985 verz. niedrige Form M12 (bereits montiert)
20	4	Stück	41 6000 0021	Abdeckkappe für Senkbohrung Durchmesser 35 mm (bereits montiert)
21	8	Stück	70 1106 0070	Spanplattenschraube Senkkopf TX25 V2A 6 x 70 mm Teilgewinde (bereits montiert)
22	12	Stück		Pfostenschuhe KK zum Aufschrauben
23	1	Stück		Wartungsanleitung
24	1	Stück		Montageanleitung

Aufbau

1. Zuerst den Verandaturm mit Pultdach in die Fundamente einstellen. Einbauhöhe anhand der Einbaumarkierung an den Pfostenschuhen prüfen (siehe Fundamentplan). Mit Wasserwaage auf Senkrechte prüfen.
2. Einzelne Anbauteile an der vorgesehenen Position, in die Fundamente einstellen und mittels mitgelieferten Schraubensätze nach Grundriss montieren. Einbauhöhe anhand der Einbaumarkierung an den Pfostenschuhen prüfen (siehe Fundamentplan). Mit Wasserwaage auf Senkrechte prüfen. Gegebenenfalls mit Hilfslatten stützen.
3. Vor dem Betonieren müssen alle Anbauteile fest mit den Pfosten verschraubt sein. Die Gesamtkonstruktion ist nochmals auf richtige Einbauhöhe zu prüfen. Alle Pfosten sind nach Wasserwaage auszurichten.
4. Mit Beton laut Fundamentbeschreibung ausgießen und feststampfen, Oberkante des Betons nach DIN EN 1176 runden.
5. Nach Abbinden des Betons (ca. 2 Tage) die Fundamentgruben auffüllen und Spielsand einfüllen.
6. Alle Montagehilfsmittel und Hilfslatten entfernen
7. Alle Schraubverbindungen überprüfen und nachziehen.

Bei Spielplatzgeräten müssen Schraubverbindungen in regelmäßigen Abständen kontrolliert und erforderlichenfalls nachgezogen werden. Das Spielgerät muss regelmäßig auf Abnutzung und Schäden überprüft werden, da sonst die Sicherheit beim Spielen nicht mehr gewährleistet ist. Weitere Informationen entnehmen Sie bitte der beiliegenden Wartungsanleitung.

© Spessart Holzgeräte

Diese Montageanleitung ist nur für unsere Kunden und deren Beauftragte bestimmt. Jede Art der Vervielfältigung, Bearbeitung, Verbreitung und Verwertung bedürfen der schriftlichen Zustimmung der S.H. Spessart Holzgeräte GmbH.

Bei Fragen oder Problemen wenden Sie sich an uns unter Tel.Nr.: 09342/9649-0.

Pfostenlage

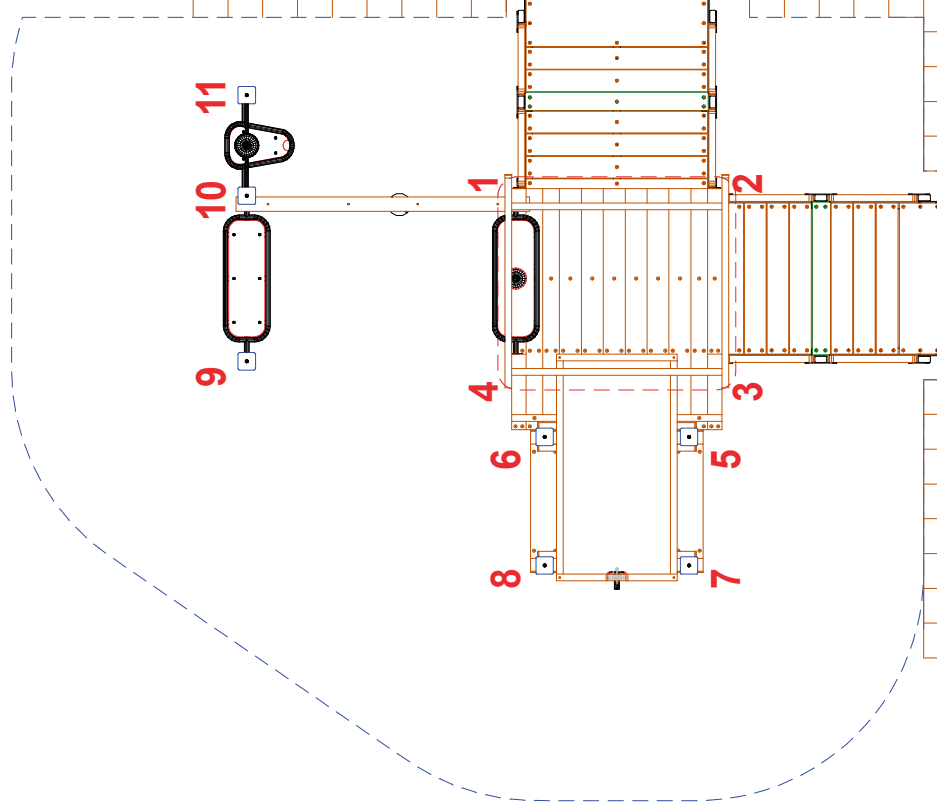

Artikel: Rollstuhlbefahr. Sandlabor Schweinfurt
Artikelnr. : 18 1100 0041
Fassung: 24.1.22
Konstr. : M.Michel
Technische Änderungen vorbehalten
☒ verkauf@spessart-holz.de

Gedruckt am 03.02.2022
A4 M : 1 = 50
Blatt 1
Index: 1
gez. :M.Michel

Fundament-Plan

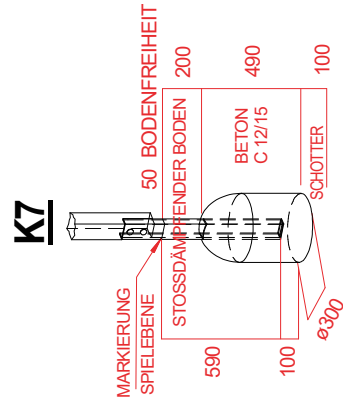
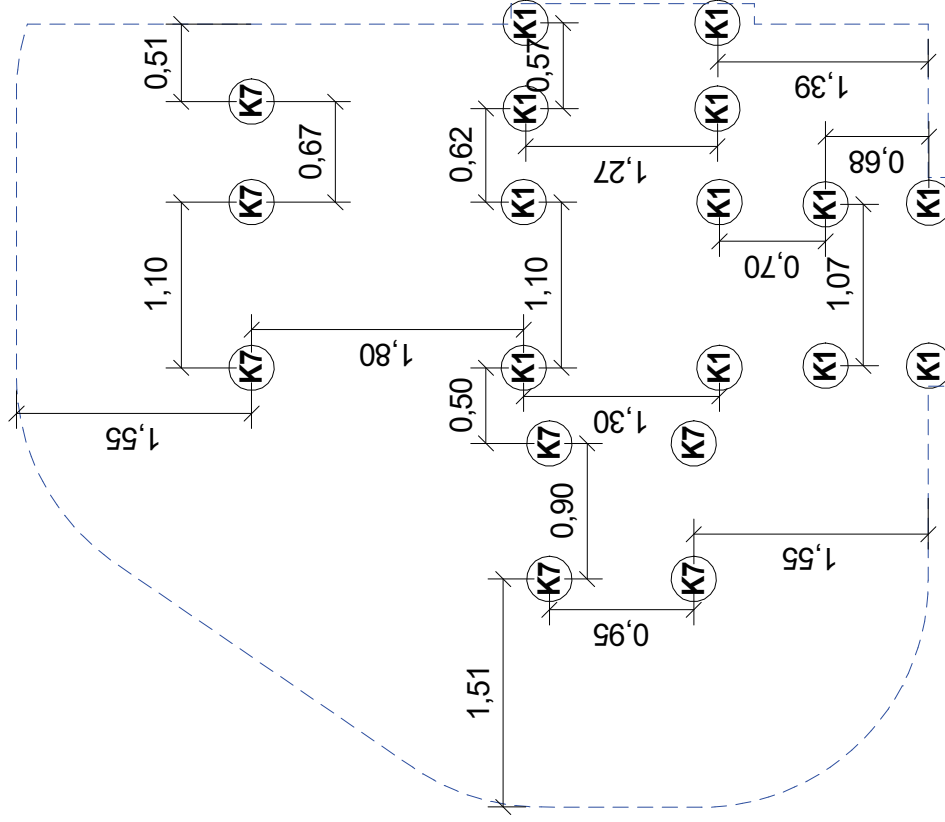

Stoßdämpfender Boden nach DIN 1176
(Tabelle siehe Wartungsanleitung)

K1

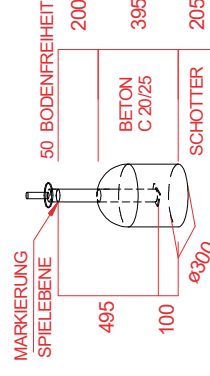

Stoßdämpfender Boden nach DIN 1176
(Tabelle siehe Wartungsanleitung)

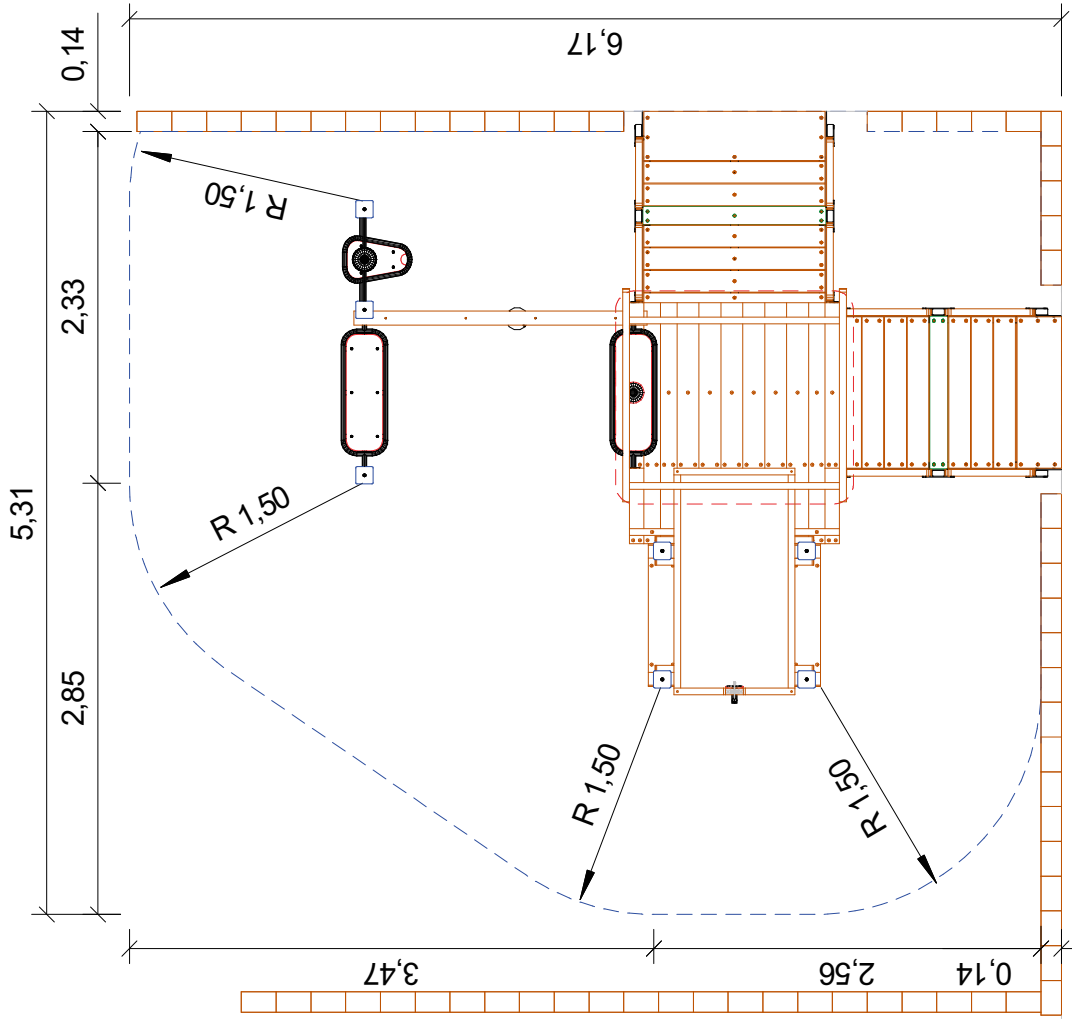

Montageanleitung Podeste

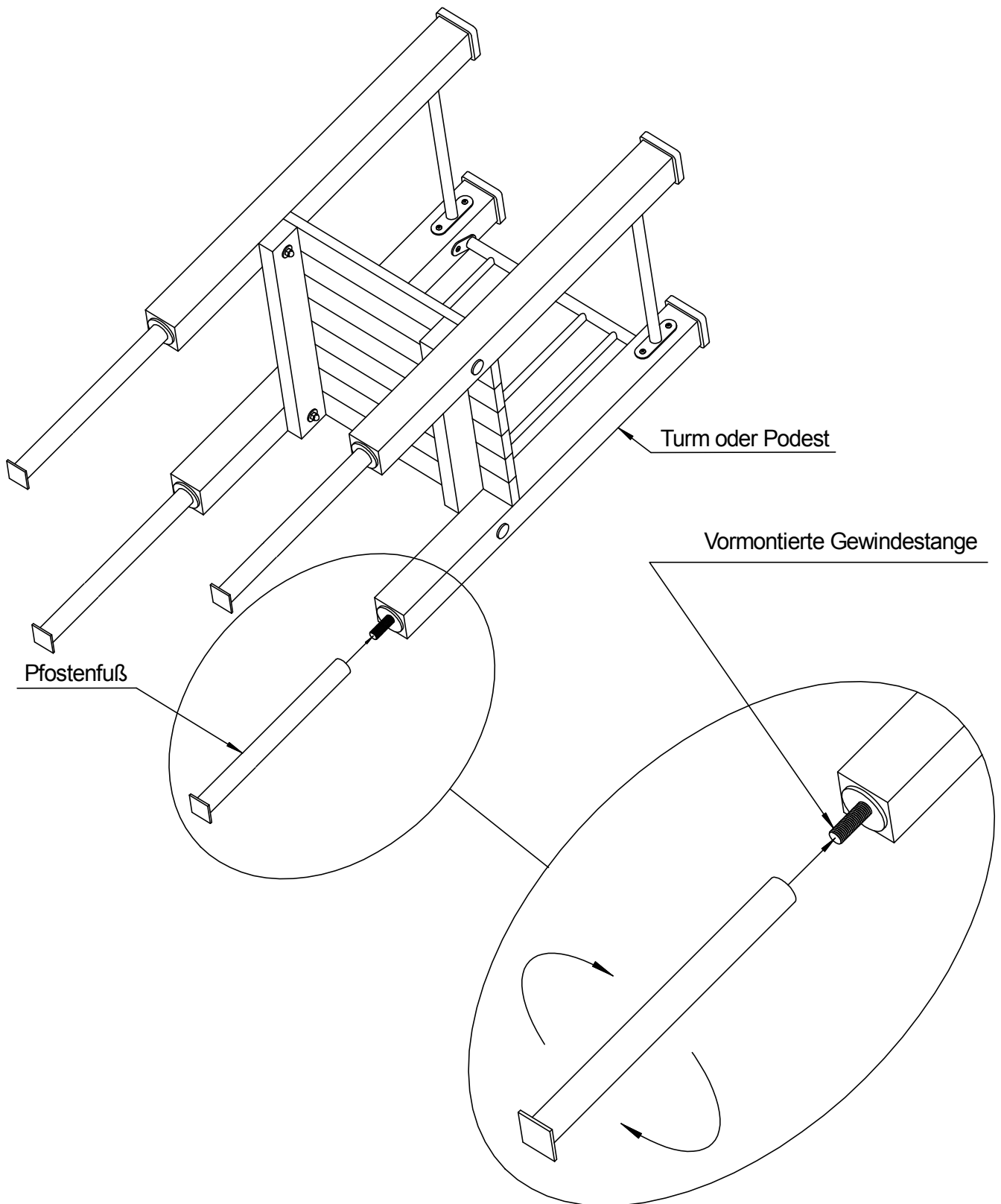

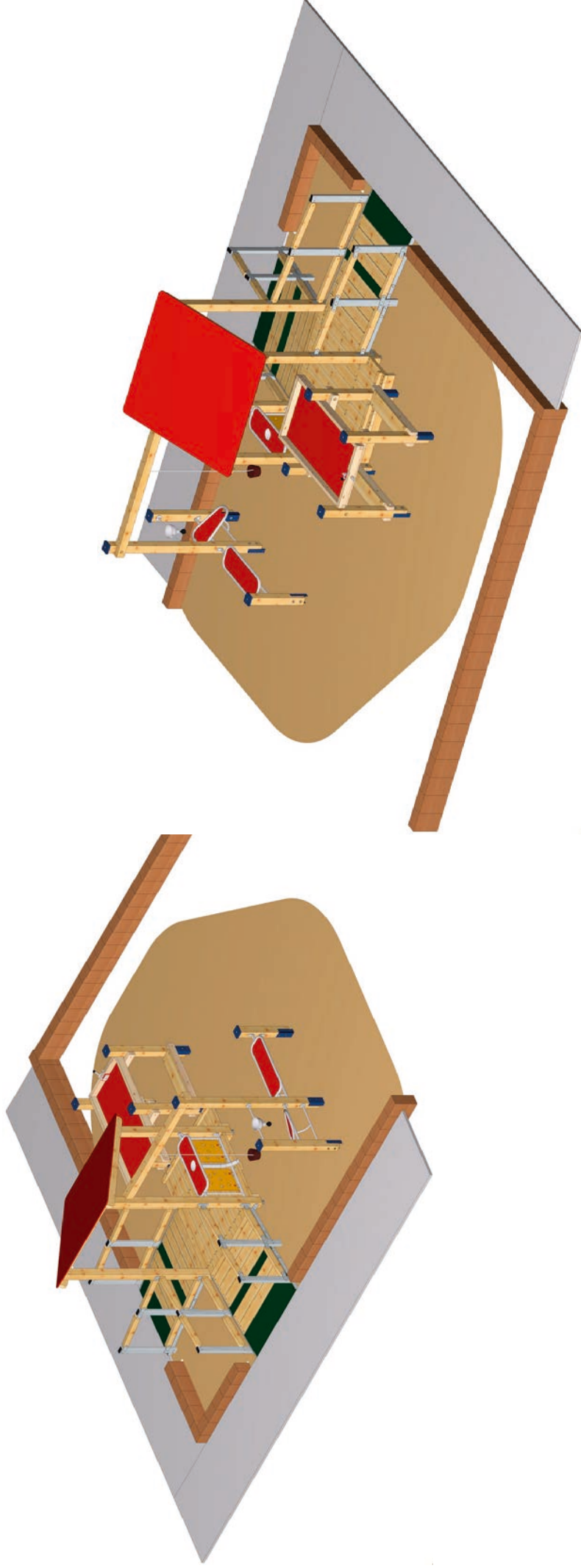
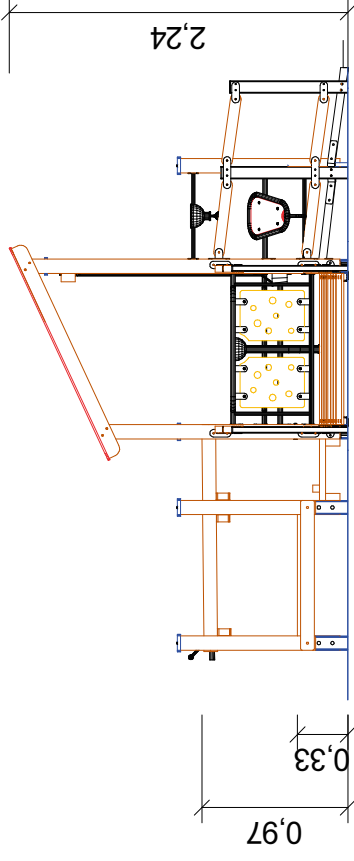
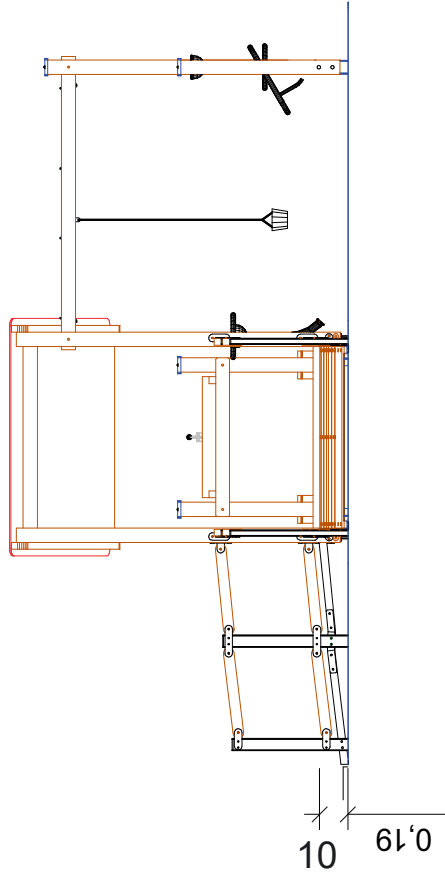

12 1200 0325
Detail

33 4600 0001

42 4101 1002

42 4101 1001-B1300

42 3042 0011

40 1800 0014

40 1800 0022

42 1425 0002

40 1800 0020



Artikel: Rollstuhlbefahr. Sandlabor Schweinfurt
 Artikelnr. : 18 1100 0041
 Fassung: 23.5.22
 Konstr. : M.Michel
 Technische Änderungen vorbehalten
 ☎ 09342/9649-0 ✉ verkauf@spessart-holz.de

Gedruckt am 24.05.2022
 A4
 Blatt 2
 Index: 1
 gez. : M.Michel

Schloßschraube DIN 603 verz. 10 x 150 mm
Unterlegscheibe DIN 440 R 11 verz. für M10
Unterlegscheibe DIN 440 V 11 verz. für M10
Sicherungsmutter DIN 985 verz. M10

Schloßschraube DIN 603 verz. 12 x 150 mm
Unterlegscheibe DIN 440 R 13,5 verz.
für M12
Unterlegscheibe DIN 440 V 13,5 verz.
für M12
Abdeckkappe für Senkbohrung 35 mm
Sicherungsmutter DIN 985 verz. M12

Sicherheitsschraube VA 8 x 60 mm

Holzschraube DIN 571 10 x 40 mm

Türbandschrauben 7 x 40 mm

